



Līvānu novada teritorijas plānojums

Transporta attīstības plāns

Redakcija 1.0

Līvāni, 2025

Saturs

SAĪSINĀJUMI	3
IEVADS	4
1. VISPĀRĪGS LĪVĀNU NOVADA TRANSPORTA INFRASTRUKTŪRAS RAKSTUROJUMS	5
2. LĪVĀNU NOVADA VIENOTAIS AUTOCEĻU UN IELU TĪKLS.....	7
3. PLĀNOTIE AUTOCEĻI UN IELAS.....	7
3.1. TIN7 TERITORIJA TILTAM PĀR DAUGAVU	7
3.2. TIN71 TERITORIJA PILSĒTAS APVEDCEĻAM.....	8
4. AUTOCEĻU UN IELU KATEGORIJAS	12
5. IELU ŠĶĒRSPROFILI	14
6. IELU SARKANĀS LĪNIJAS UN AIZSARGJOSLAS GAR AUTOCEĻIEM.....	17
7. SABIEDRISKAIS TRANSPORTS.....	23
8. MOBILITĀTES UN ELEKTROTRANSPORTA ATTĪSTĪBA	27
9. GĀJĒJU UN VELOSIPĒDU INFRASTRUKTŪRA.....	29
10. DZELZCEĻŠ.....	36
11. CEĻU PIEVIENOJUMI VALSTS AUTOCEĻIEM UN TO KATEGORIJAS.....	38
PIELIKUMI.....	41
1. PIELIKUMS. LĪVĀNU NOVADA VIENOTAIS CEĻU UN IELU TĪKLS	41
2. PIELIKUMS. LĪVĀNU PILSĒTAS IELU TĪKLS	42
3. PIELIKUMS. LĪVĀNU NOVADA CEĻU UN IELU KATEGORIJAS.....	43
4. PIELIKUMS. LĪVĀNU PILSĒTAS IELU KATEGORIJAS.....	44
5. PIELIKUMS. LĪVĀNU NOVADA TIPVEIDA ŠĶĒRSPROFILI	45
6. PIELIKUMS. CEĻU PIEVIENOJUMI VALSTS GALVENAJAM UN REĢIONĀLAJIEM AUTOCEĻIEM.....	46

SAĪSINĀJUMI

AS	akciju sabiedrība
c.	ciems
ES	Eiropas Savienība
LDz	VAS “Latvijas Dzelzceļš”
LVC	VSIA “Latvijas Valsts ceļi”
Noteikumi Nr. 505	Ministru kabineta 2008.gada 7.jūlija noteikumi Nr.505 “Noteikumi par pašvaldību, komersantu un māju ceļu pievienošanu valsts autoceļiem”
Noteikumi Nr. 628	Ministru kabineta 2014. gada 14. oktobra noteikumi Nr. 628 “Noteikumi par pašvaldību teritorijas attīstības plānošanas dokumenti” (ar 03.12.2024. grozījumiem)
NP	normālprofils
Pašvaldība	Līvānu novada pašvaldība
TIN	teritorija ar īpašiem noteikumiem
TR	Vispārīgajos apbūves noteikumos noteiktais teritorijas izmantošanas veida Transporta infrastruktūras teritorija indekss
VAS	valsts akciju sabiedrība
Vispārīgie apbūves noteikumi	Ministru kabineta 2013. gada 30. aprīļa noteikumi Nr.240 “Vispārīgie teritorijas plānošanas, izmantošanas un apbūves noteikumi” (ar 12.11.2024. grozījumiem)
VSIA	valsts sabiedrība ar ierobežotu atbildību

IEVADS

Līvānu novada Transporta attīstības plāna (*Turpmāk – Plāns*) nepieciešamību pamato Ministru kabineta 2013.gada 30.aprīļa noteikumu Nr.240 “Vispārīgie teritorijas plānošanas, izmantošanas un apbūves noteikumi” (turpmāk – Vispārīgie apbūves noteikumi) 76. punkts.

Plāns pamato Līvānu novada teritorijas plānojuma (turpmāk – Teritorijas plānojums) transporta risinājumus – funkcionālās zonas Transporta infrastruktūras teritorijas (TR, TR1), minimālos attālumus starp sarkanajām līnijām, teritorijas izmantošanas un apbūves noteikumu (turpmāk – Apbūves noteikumi) prasības, plānotos pašvaldības ceļus un ielas.

Plāns ir izstrādāts atbilstoši Ministru kabineta noteikumu Nr. 240 “Vispārīgie teritorijas plānošanas, izmantošanas un apbūves noteikumi” (turpmāk – Vispārīgie apbūves noteikumi) 6. nodaļas “Transporta infrastruktūras plānošana” prasībām un Satiksmes ministrijas (turpmāk – SM)¹, LVC² un VAS “Latvijas Dzelzceļš” (turpmāk – LDz)³ nosacījumiem.

Plāna izstrādē ir piesaistīti transporta jomas eksperti no SIA “IE.LA inženieri”.

¹ Satiksmes ministrijas 10.02.2023 Nr. 15-01/432 Par informācijas un nosacījumu sniegšanu Līvānu novada teritorijas plānojuma izstrādei

² VSIA “Latvijas Valsts ceļi” 30.01.2023. Nr. 4.6 / 1637

³ VAS “Latvijas Dzelzceļš” 6.01.2023. Nr.DNP-6.4.16/11-2023 Par informāciju un nosacījumiem Līvānu novada teritorijas plānojuma izstrādei

1. VISPĀRĪGS LĪVĀNU NOVADA TRANSPORTA INFRASTRUKTŪRAS RAKSTUROJUMS

Līvānu novada publisko transporta infrastruktūras tīklu veido valsts autoceļi, pašvaldības ceļi un ielas un dzelzceļa līnija.

Attēls 1. Līvānu novada transporta tīkls. Esošā situācija.



Līvānu novadu šķērso valsts galvenais autoceļš A6 Rīga-Daugavpils-Krāslava-Baltkrievijas robeža (Patarnieki), valsts reģionālie autoceļi P62 Krāslava-Preiļi-Madona un P63 Līvāni-Preiļi, kā arī vairāki valsts vietējie autoceļi.

Valsts autoceļu kopgarums Līvānu novadā ir 179,35 km, no tiem:

- valsts galvenais autoceļš: 26,2 km;
- valsts reģionālie autoceļi: 41,6 km;
- valsts vietējie autoceļi: 111,55 km.

Valsts autoceļu maršrutos iekļautie pašvaldības ceļi, ielas⁴:

- Līvānu pilsētas Rīgas iela (4,2 km)⁵, kas ietilpst A6 Rīga–Daugavpils–Krāslava–Baltkrievijas robeža (Patarnieki) maršrutā, t.sk. iekļaujas TEN-T pamattīklā;
- Līvānu pilsētas Stacijas iela (1,1 km), kas ietilpst P63 Līvāni–Preiļi maršrutā;
- Līvānu pilsētas Dzirnnavu iela (0,8 km), kas ietilpst V753 Līvāni–Steķi maršrutā;
- Līvānu pilsētas Zemgales iela (0,5 km), kas ietilpst V758 Pievedceļš Vandānu parceltuvei maršrutā.

Pašvaldības ceļu kopgarums ir 274.2 km, tajā skaitā 55,4 km ir ielas. Ar asfalta segumu ir 56 km jeb 20% no pašvaldības ielām un autoceļiem, visvairāk Līvānu pilsētā, kur tikai 3 km nav asfaltēti (Attēls 2).

Attēls 2. Līvānu novada pašvaldības ceļu un ielu segumi

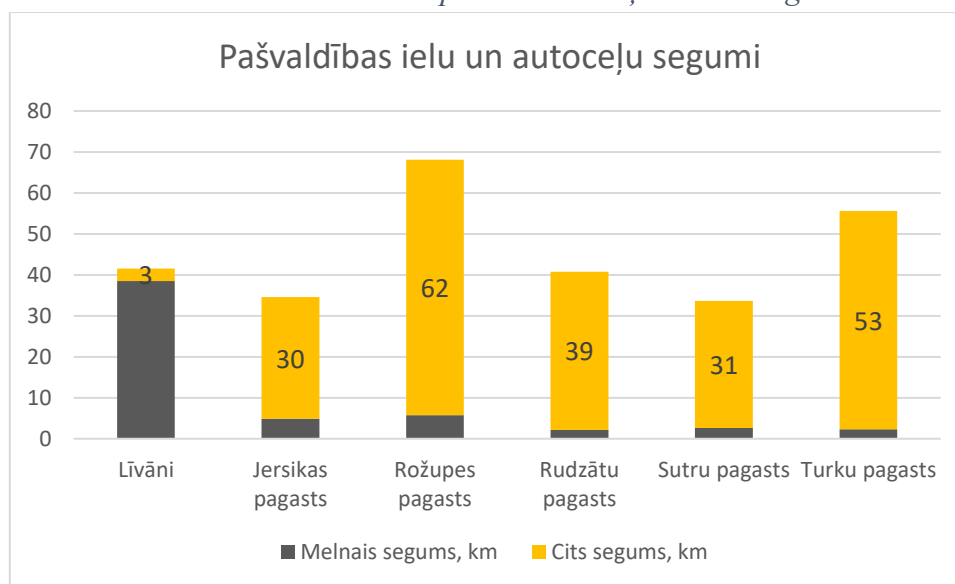

Uz pašvaldības autoceļiem ir 9 tilti ar kopējo garumu 288 metri, tajā skaitā divi gājēju tilti ar kopējo garumu 85 m, no kuriem nozīmīgākais ir 84 m garais gājēju tilts Līvānos pār Dubnas upi.

Novada autoceļu struktūru ietekmē Daugava bez tiltiem, veidojot lineāru ceļu un apdzīvojumu struktūru gar Daugavu, kas ir arī pašvaldības administratīvā robeža, un plašās purvainās teritorijas.

Pagastu centri ir sasniedzami pa ceļu ar kvalitatīvu segumu, t.sk. grants ceļiem ar virsmas apstrādi.

Citi būtiski transporta infrastruktūras uzlabojumi ir saistīti ar ielu tīkla attīstību pilsētas industriālajā zonā, Upes ielas pārbūvi, nodrošinot savienojumu ar apbūves teritorijām aiz dzelzceļa, kā arī vairāki pasākumi gājēju ērtībai un drošībai.

⁴ Saskaņā ar Ministru kabineta 29.09.2009. noteikumiem Nr. 1104 "Noteikumi par valsts autoceļu un valsts autoceļu maršrutā ietverto pašvaldībām piederošo autoceļu posmu sarakstiem"

⁵ Teritorijas plānojuma izstrādes laikā tiek pārņemts jauns 280 m garš posms no DUS līdz pilsētas dienvidu robežai, attiecīgi iela šajā posmā ir iekļauta pilsētas robežās

2. LĪVĀNU NOVADA VIENOTAIS AUTOCEĻU UN IELU TĪKLS

Līvānu novada ceļu un ielu tīkls ir veidots kā vienots, dažādu kategoriju autoceļu un ielu hierarhiski sakārtots tīkls.

Līvānu novada vienotajā autoceļu un ielu tīklā ietilpst:

- valsts autoceļi;
- pašvaldības autoceļi un ielas, kas:
 - ietilpst valsts autoceļu maršrutā,
 - atrodas pašvaldības autoceļu un ielu bilancē un nodrošina apdzīvoto vietu savienošanu, kā arī piekļūšanu trīs vai vairāk nekustamajiem īpašumiem;
- pašvaldības autoceļi un ielas (inženierbūves), kas atrodas uz privātā īpašumā esošas zemes, pa kuriem nav atļauts liegt pārvietošanos Zemes pārvaldības likuma 8. panta kārtībā, vai privātā īpašumā esošie ceļi uz privātajām zemēm, pa kuriem nav atļauts liegt pārvietošanos Zemes pārvaldības likuma 8.¹ panta kārtībā, – pašvaldības nozīmes ielas un ceļi.

Attiecībā uz ielām un ceļiem, kas ir iekļauti novada vienotajā tīklā, Apbūves noteikumos ir noteiktas prasības:

- Sadalot vai apvienojot zemes vienības, aizliegts slēgt Novada vienotajā transporta tīkla sastāvā esošos ceļus un ielas (Apbūves noteikumu 2.3.nodaļa, 15.p.);
- Lokālpilnvarotajam vai detālpilnvarotajam plānojot jaunas apbūves teritorijas, plāno vienotu ielu tīklu ar blakus esošajām zemes vienībām, kas samazina nepieciešamību veidot strupceļus un veidot jaunus pievienojumus pie valsts autoceļiem gan lokālpilnvarojuma vai detālpilnvarojuma teritorijā, gan apkārtējos īpašumos. (Apbūves noteikumu 3.1.1. nodaļa, 54.p.);
- Lauku teritorijā būvlaide gar valsts autoceļiem ir aizsargjoslas robeža, gar pašvaldības autoceļiem – 15 m no autoceļa nodalījuma joslas robežas, (Apbūves noteikumu 3.3.2. nodaļa, 124.p.)

Līvānu novada vienoto ceļu un ielu tīklu skatīt 1. pielikumā un Līvānu pilsētas vienoto ielu tīklu skatīt 2. pielikumā.

3. PLĀNOTIE AUTOCEĻI UN IELAS

Atbilstoši Vispārīgo apbūves noteikumu 82. punktam plānotie autoceļi un ielas teritorijas plānojuma grafiskajā daļā ir attēloti kā teritorijas ar īpašiem noteikumiem (TIN), tā kā ielas vai ceļa precīzs izvietojums un tiesiskais valdītājs vēl nav nosakāms.

3.1. TIN7 TERITORIJA TILTAM PĀR DAUGAVU

Kā *TIN7 Nacionālas nozīmes transporta infrastruktūras attīstības teritorija* ir noteikta teritorija turpmākai lēmuma pieņemšanai par jauna tilta pār Daugavu būvniecību.

Teritorija ir viena no vairākās pašvaldībās izvērtējamām potenciālajām vietām jauna tilta būvniecībai pār Daugavu. Jēkarpilī iespējamā vieta ir Bebru ielas galā ar tilta pieeju pieslēgumu Neretas ielai Daugavas kreisajā krastā un Rīgas ielai un Daugavpils ielai labajā krastā. Tilta

būvniecībai tika veikts ietekmes uz vidi novērtējums⁶ un kā piemērotākais tika atzīts variants ar vanšu tiltu un 2a. variants ar ekstradozētu tiltu (ārēji saspriegtās konstrukcijas daudzvanšu tilts ar gājēju ietvēm blakus brauktuvēm), kas ietekmes uz vidi novērtējuma ziņojumā vērtēts kā otrā alternatīva.

Cita potenciālā vieta tilta pār Daugavu būvniecībai tiek lēsta Aizkraukles novada Pļaviņu pilsētā. Līvānu novadā potenciālā vieta tilta pār Daugavu būvniecībai ir pie Līvānu pilsētas, Zemgales ielas un valsts vietējā autoceļa V758 *Pievedceļš Vandānu pārceltuvei* trasējumā, tā piekļuves maršrutam izmantojot arī bijušās Līvānu kūdras fabrikas dzelzceļa zemi. Minētajā maršrutā attālums no Rīgas ielas (A6 autoceļa maršruta) līdz Daugavai ir ~1 km (Attēls 3).

Tilta pār Daugavu nepieciešamība ir aktualizējusies pēdējā laikā saistībā ar Sēlijas militārā poligona infrastruktūras būvniecību, ņemot vērā, ka Jēkabpils esošais tilts nav ar pietiekamu nestspēju.

Potenciālo vietu salīdzināšanu un izvērtēšanu veic ministrijas un Nacionālie bruņotie spēki.

Tilta būvniecībai Līvānu novadā TIN7 teritorijā (un attiecīgi Jēkabpils novada Dunavas pagastā) pirmskīetami ir vairākas priekšrocības – izteikta Daugavas ieleja, valsts galvenā autoceļa A6 tuvums, no apbūves brīvs koridors, valsts autoceļu pieejamība.

Apbūves noteikumos ir iekļauti noteikumi, lai koridoru rezervētu brīvu no apbūves. Kā arī Apbūves noteikumos ir iekļauts nosacījums, ka TIN7 teritorijas noteikumi zaudē spēku līdz tiek pieņemts lēmums par tilta būvniecību un tas neskar Līvānu novadu vai tiek pieņemts lēmums tiltu pār Daugavu nebūvēt.

3.2. TIN71 TERITORIJA PILSĒTAS APVEDCEĻAM

Kā *TIN71 Vietējas nozīmes transporta infrastruktūras attīstības teritorija* ir noteikta teritorija Līvānu pilsētas apvedceļa būvniecībai.

Iepriekšējā teritorijas plānojumā tika norādīts uz apvedceļa nepieciešamību, lai mazinātu ar tranzīta, jo īpaši ar kravas tranzīta plūsmu caur pilsētu saistītās problēmas. Apvedceļa trasējums šķērsoja pārmitras un purvainas vietas, vairākas stratēģiskās nozīmes inženierbūves (augstsprieguma līnijas, dzelzceļš, valsts autoceļi), un iecere par apvedceļa būvniecību tika atmesta.

Valsts galvenā autoceļa A6 (Rīga—Daugavpils—Krāslava—Baltkrievijas robeža) maršrutā ietilpstošā posma Rīgas iela Līvānu pilsētā ir pārņemta pašvaldības pārziņā. Rīgas ielā ir veiktas nozīmīgas investīcijas, lai mazinātu caurbraucošā autotransporta ietekmi un uzlabotu gājēju satiksmes drošību, – izbūvēti norobežojumi starp gājēju un braucamām daļām, regulējamās gājēju pārejas.

Attīstot Līvānu pilsētas industriālās teritorijas, novērojot satiksmes intensitātes atkārtotu pieaugumu (atgriešanās 2014. gada līmenī), kā arī attīstot Līvānu pilsētas sabiedrisko centru (skatīt TIN1 teritoriju Paskaidrojuma raksta 3.5.1.1. nodaļā) vietējiem iedzīvotājiem un tūristiem pievilcīgu vidi, ir aktualizējusies nepieciešamība samazināt caurbraucošā autotransporta, tostarp kravas transporta plūsmu pilsētas centrā.

⁶ Tilta pār Daugavu un piebraucamo ceļu būvniecība un ceļu rekonstrukcija Jēkabpilī ietekmes uz vidi novērtējums ar Vides pārraudzības valsts biroja 01.02.2013. atzinumu Nr.1 (pieejams: <https://www.vpvb.gov.lv/lv/ietekmes-uz-vidi-novertejumu-projekti/tilta-par-daugavu-un-piebraucamo-celu-buvnieciba-un-celu-rekonstrukcija-jekabpili>)

Teritorijas plānojuma izstrādes laikā atkārtoti ir apskatītas pilsētas apvedceļa izbūves iespējas. Pilsētas apvedceļš nosacīti ir iedalīts trīs posmos (Attēls 3):

1. posms no pilsētas dienvidiem, no autoceļa A6 vai Rīgas ielas līdz industriālajai zonai (Celtniecības ielai);
2. posms no Celtniecības ielas līdz valsts reģionālajam autoceļam P63 Līvāni - Preiļi ar diviem variantiem:
 - a. izmantojot pašvaldības autoceļu Rožupes pagastā Ro02 Jaudzemi-Līvāni un Līvānos Stirnu ielu;
 - b. plānojot jauna ceļa būvniecību pa valsts meža zemēm starp attīstāmajām pilsētā iekļautajām apbūves teritorijām no P63 Līvāni – Preiļi līdz Līvāniem, Celtniecības ielai;
3. posms no valsts reģionālā autoceļa P63 Līvāni – Preiļi līdz autoceļam A6 pilsētas ziemeļos.

Attēls 3. Pilsētas apvedceļa būvniecības izvērtējums, tilta pār Daugavu iespējamais novietojums

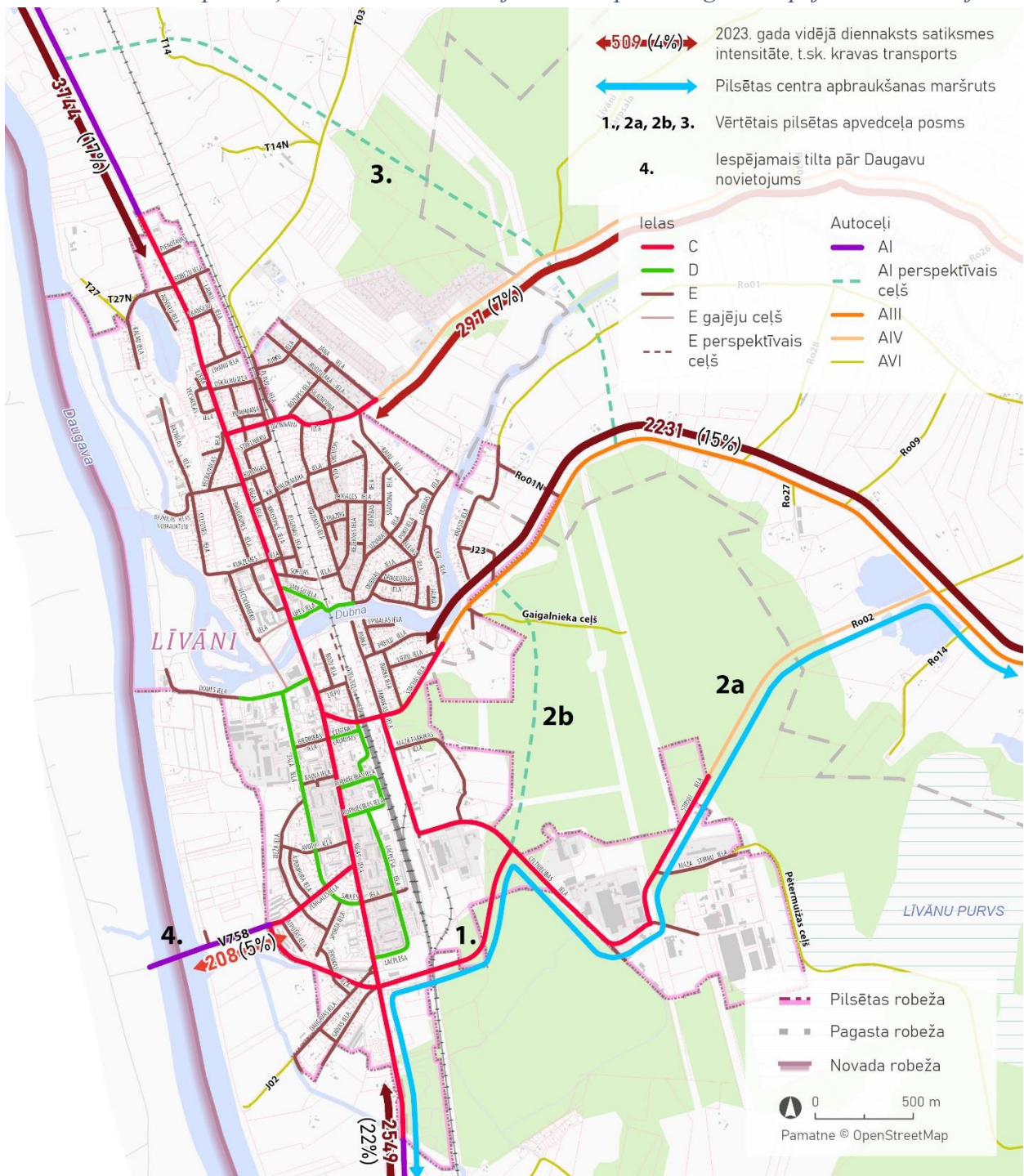

Secināms, ka 1. posma būvniecība ir tehniski sarežģīta un pārāk dārga. Tādēļ nolemts atteikties no jauna autoceļa būvniecības posmā no pilsētas ziemeļiem līdz autoceļam P63.

2.posmam piemērotāks ir 2a. variants, kas, neiebraucot Līvānos (Stacijas un Fabrikas ielās), novirza satiksmi no autoceļa P63 uz industriālo zonu. 2a.variants jau šobrīd funkcionē; visā posmā ir asfalta seguma autoceļš Ro02 Jaudzemi-Līvāni un Stirnu iela. Tālākā perspektīvā, attīstot transporta infrastruktūru un īsākus pārvietošanās maršrutus starp darba un dzīves vietām, vienojoties ar AS "Latvijas Valsts meži", var izvērtēt jauna savienojoša ceļa izbūvi tuvāk pilsētas robežai – 2b.variantu.

Pilnvērtīgai 2a maršruta funkcionēšanai nepieciešama jaunas ielas/ autoceļa izbūve no industriālās zonas līdz autoceļam A6 (Rīgas ielai) pilsētas dienvidu daļā jeb 3.posma īstenošana.

3.posma novietojums ir noteikts, ņemot vērā jau iepriekšējā teritorijas plānojumā noteiktās sarkanās līnijas, pašvaldībai piederošos īpašumus un neapbūvēto joslu – bijušo kūdras fabrikas dzelzceļa zemi. Lai īstenotu 3.posmu, Teritorijas plānojumā ir noteikta *TIN71 Vietējas nozīmes transporta infrastruktūras attīstības teritorija*. TIN71 teritorija ir noteikta plašāka kā sarkanās līnijas, jo nepieciešams risināt dzelzceļa šķērsojumu (divos līmeņos), pievienojumu Celtniecības ielai un Rīgas ielai, apiet esošās būves (Neste uc.) un veikt citas izpētes.

Autoceļa paredzamais garums – līdz 1 km. Lauku teritorijā piemērojams AIV kategorijas ceļa šķēršprofilis; pilsētā – C kategorijas ielas šķēršprofilis, ievērojot minimālo attālumu starp sarkanajām līnijām 12 m.

Koridoru rezervēšanu TIN7 gan TIN71 teritorijās iespējams veikt Zemes pārvaldības likuma kārtībā (7+7 gadi).

Publiskajā apspriešanā nodotajā Teritorijas plānojuma redakcijā 1.0 ir iekļautas TIN71 divas alternatīvas, jo apvedceļa īstenošanai sākotnēji rezervētajā TIN71 teritorijā ir būtiski trūkumi.

Tabula 1. Līvānu pilsētas plānotā apvedceļa trases alternatīvu salīdzinājums

Apvedceļa variants	Priekšrocības	Trūkumi
Nr.1	Atrodas vienā trasē ar plānoto ielu uz tiltu pār Daugavu; Īsākais apvedceļa maršruts.	Jābūvē pārvads pār dzelzceļu; Atradīsies blakus daudzdzīvokļu mājai (un mākslas skolai) Līvānos Lāčplēša ielā 18; Apvedceļa koridorā atrodas ēkas (Neste, plānotas vēl).
Nr.2	No ēkām brīvs koridors; Izvietojas kopīgā koridorā (paralēli) ar dzelzceļu; Izmanto esošo dzelzceļa pārbrauktuvi (nav jābūvē pārvads) un izmanto valsts autoceļu V757 un pašvaldības ceļu Grāveri-Iesalnieki-Vuceni.	Garāks apvedceļa maršruts; Skar valsts meža zemes; Skar privātās zemes.
Nr.3	No ēkām brīvs koridors;	Garāks apvedceļa maršruts

Apvedceļa variants	Priekšrocības	Trūkumi
	Izmanto esošu dzelzceļa pārbrauktuvi (nav jābūvē pārvads) un izmanto valsts autoceļu V757 un pašvaldības ceļu Grāveri-Iesalnieki-Vuceni; Nešķērso privātās zemes.	Fragmentē valsts meža zemes.

Attēls 4. Līvānu pilsētas apvedceļa alternatīvu izvietojums (fragments no funkcionālā zonējuma kartes)

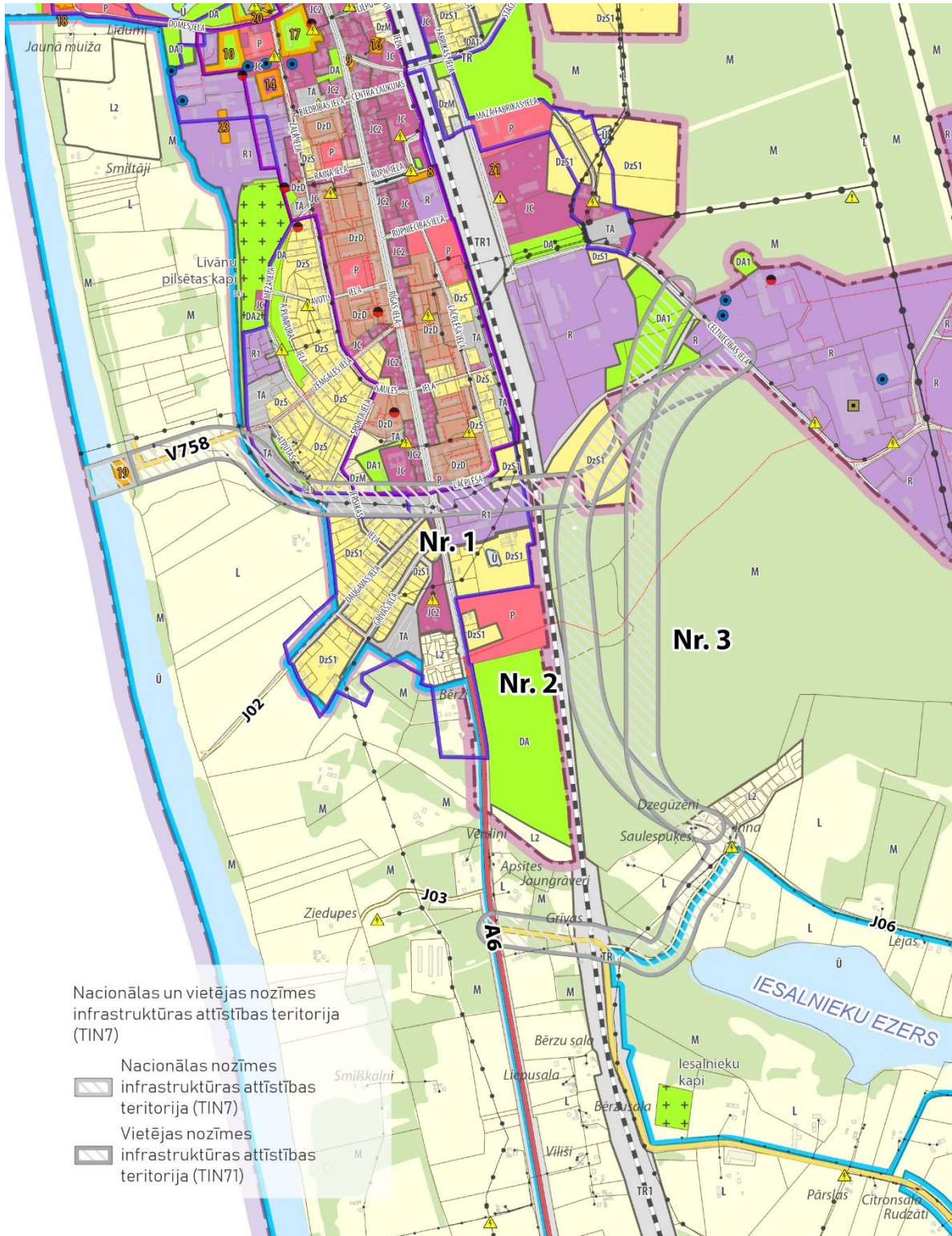

4. AUTOCEĻU UN IELU KATEGORIJAS

Autoceļu kategorijas ir nepieciešamas, lai pielāgotu Latvijas Valsts standarta tehniskos parametrus ceļu un to pievienojumu būvniecībā.

Autoceļiem un ielām noteiktas kategorijas pēc to nozīmes jeb funkcijas, no kura teritorijas plānojumā ir atkarīgs minimālais ielas vai autoceļa šķēršprofilis, būvlandes (*bet nav ielu un ceļu uzturēšanas kategorijas, kuras nosaka Līvānu novada pašvaldības domes 2022. gada 24. novembra saistošie noteikumi Nr. 15 “Līvānu novada Līvānu pilsētas un novada pagastu ielu, autoceļu uzturēšanas un lietošanas kārtība”*).

Lai novērtētu un noteiktu atbilstošu ielas vai ceļa kategoriju, izmantoti dati par esošo situāciju – apdzīvojamums un mājokļu tips, sociālās un publiskās infrastruktūras objektu atrašanās, pašvaldības veiktie autotransporta satiksmes intensitātes mērījumi un plānoto situāciju – plānotais funkcionālais zonējums un potenciālā apbūves attīstība.

Ceļi ārpus apdzīvotām vietām Līvānu novadā ir iedalīti kategorijās atbilstoši LVS 190-2:2007 “Ceļu projektēšanas noteikumi. Normālprofili” standartam (turpmāk – LVS 190-2) (Tabula 2).

Ielu kategoriju definēšanā ir ņemta vērā Vispārīgo apbūves noteikumu 6.2. nodaļa.

Tabula 2. Autoceļu kategoriju noteikšanas skaidrojums

Kategorija CEĻI	Nozīmes un funkcijas atbilstoši LVS 190:2 Normālprofili	Piezīmes
AI	Galvenais savienojums. NP 10,5 – NP 35,5	AI autoceļa kategoriju piešķir galvenajiem savienojumiem ar ārvalstīm un valsts galvaspilsētu. Autoceļam var būt trīs un vairāk braukšanas joslas. Vēlamie normālprofili NP 15,5 – NP 35,5 m. Līvānu novadā AI kategorija ir valsts galvenajam autoceļam A6 (Rīga—Daugavpils-Krāslava-Baltkrievijas robeža).
AII	Starpreģionāls/reģionāls savienojums. NP 9,5 – NP 20,5	AII autoceļa kategoriju piešķir pilsētu savienojumiem ar valstspilsētām, parasti valsts galvenajam vai valsts reģionālajam autoceļam. Autoceļam var būt viena brauktuve ar divām braukšanas joslām. Vēlamie normālprofili NP 9,5 – NP 20,5. Līvānu novada gadījumā AII kategorijai atbilst valsts galvenais autoceļš A6 (Rīga—Daugavpils-Krāslava-Baltkrievijas robeža), kas savieno ar valstspilsētu Jēkabpili. Tā kā autoceļam A6 ir AI kategorija, Līvānu novadā nav AII kategorijai atbilstošu autoceļu.
AIII	Pilsētu savienojums – visi valsts reģionālie autoceļi (P) NP 9,5 – NP 14	AIII autoceļa kategoriju piešķir reģionālas nozīmes savienojumiem starp pilsētām. Vēlamie normālprofili NP 9,5 – NP 14. Līvānu novadā AIII kategorija ir valsts reģionālajam autoceļam P63 Līvāni - Preiļi.

⁷ <https://likumi.lv/ta/id/337863-livanu-novada-livanu-pilsetas-un-novada-pagastu-ielu-autocelu-uzturesanas-un-lietosanas-kartiba?&search=on>

Kategorija CEĻI	Nozīmes un funkcijas atbilstoši LVS 190:2 Normālprofili	Piezīmes
AIV	Pilsētu savienojums ar mazu apdzīvotu vietu (ciemu) un lauku teritorijām. NP 7,5 – NP 9,5	AIV autoceļa kategoriju parasti piešķir valsts vietējiem autoceļiem, kā arī atsevišķiem pašvaldības autoceļiem, kuriem ir svarīga nozīme pilsētu un ciemu savienojumos. Līvānu novadā AIV kategorija, piemēram, ir valsts vietējam autoceļam V754 Līvāni–Gavartiene–Steķi un pašvaldības autoceļam Ro02 Jaudzemi–Līvāni, kuram ir nozīme Līvānu pilsētas apbraukšanai maršrutā Preiļi – Daugavpils, braucot no P63 līdz Stirnu ielai Līvānu industriālajā zonā.
AV	Zemesgabalu pieslēguma savienojums. NP 7,5	Ceļš lauku apvidos vietējai satiksmei, savieno ar augstākas kategorijas ceļiem; parasti pašvaldības ceļš un privātais ceļš, kam Zemes pārvaldības likuma kārtībā piešķirts pašvaldības nozīmes statuss. Līvānu novadā AV kategorija ir pašvaldības autoceļiem, kas savieno pagastu centrus ar Līvānu pilsētu vai ar valsts galveno vai ar valsts reģionālajiem autoceļiem.
AVI	Vietējs savienojums. NP 3,5 – NP 5,5	Ceļš lauku un mežu apsaimniekošanai, piebraukšanai ražošanas objektiem, zemnieku vai individuālajām saimniecībām, iestādēm un mājām.

Ielu kategorijas piešķirtas, veidojot pilsētas vai ciema ielu tīklu kā vienotu, dažādu kategoriju ielu hierarhiski sakārtotu sistēmu. Ielu kategoriju noteikšanā ievērots Vispārīgo apbūves noteikumu 86.p.. Ielu kategorijas apzīmētas ar burtiem B, C, D un E (Tabula 3).

Tabula 3. Ielu kategoriju noteikšanas skaidrojums

Kategorija IELAS	Nozīmes un funkcijas atbilstoši Vispārīgo apbūves noteikumu 6.2. nodaļai	Piezīmes
B	Galvenā (arī tranzīta) iela – valsts galveno vai reģionālo autoceļu sākums, turpinājums vai beigas ar dominējošu savienošanas funkciju un pakārtotu piekļūšanas funkciju. Šādu ielu izbūvē noteicošā ir savienošanas funkcijas īstenošana un atbilstošu kvalitātes prasību ievērošana	Līvānu pilsētā valsts autoceļus ir pārņēmusi pašvaldība. B kategorija ir piešķirta visiem valsts autoceļiem ciema teritorijā, ja ciems atrodas abās pusēs valsts autoceļam un ciemā tam ir ielas statuss. NP atbilstoši valsts autoceļa zemes nodalījuma joslai.
C	Maģistrālā iela – nodrošina savienošanas un piekļūšanas funkciju. Šādu ielu izbūvē noteicošā ir savienošanas funkcijas kvalitātes prasību ievērošana	Galvenokārt ielas AIII kategorijas jeb valsts reģionālā (P) autoceļa turpinājumā pilsētā un ciemā, retāk ielas AIV kategorijas jeb valsts vietējā (V) autoceļa turpinājumā apdzīvotās vietās. C kategorija ir piešķirta pašvaldības ielām, kuras ir nozīmīgas pilsētas daļu savienošanas funkciju izpildē, piemēram, Rīgas iela un Stacijas iela Līvānos. NP 16,0 –27,0 m.

Kategorija IELAS	Nozīmes un funkcijas atbilstoši Vispārīgo apbūves noteikumu 6.2. nodaļai	Piezīmes
D	Pilsētas vai ciema nozīmes iela – nodrošina piekļūšanu atsevišķiem īpašumiem, noteiktās diennakts stundās var veikt arī savienošanas funkciju	Galvenokārt ielas AIV kategorijas jeb valsts vietējā (V) autoceļa turpinājumā pilsētā un ciemā, retāk ielas AV kategorijas lauku ceļa turpinājumā apdzīvotās vietās. NP 12,0 m – 16,0 m. D kategorija ir piešķirta pašvaldības ielām, kurām nozīmīga ir pilsētas vai ciema daļu gan piekļūšanas, gan savienojošā funkcija, piemēram, Līvānos Zaļā iela, Dzelzceļa iela, Lāčplēša iela.
E	Vietējas nozīmes iela – nodrošina uzturēšanās funkciju, pakārtoti veicot arī piekļūšanas funkciju. Šādu ielu izbūvē noteicošā ir uzturēšanās funkcijas kvalitātes prasību ievērošana.	Pārējās ielas. E kategorijas ielās rekomendējams satiksmes režīms līdz 20 km/h vai līdz 30 km/h (vietās, kur E kategorijas iela pilda savākšanas funkciju un tās normālprofilā ir izdalāma vieta ietvei). NP 6,0 m – 12,0 m. E kategorija nosakāma arī gājēju un velosipēdu ceļiem, kuriem ir piešķirtas atsevišķas trases bez autosatiksmes. NP 3,5 m – 6,0 m.

Autoceļu un ielu kategorijas ir noteiktas grafiski 3. pielikumā “Līvānu novada ielu un ceļu kategorijas” un 4. pielikumā “Līvānu pilsētas ielu kategorijas”.

5. IELU ŠĶĒRSPROFILI

B kategorijas ielām (valsts autoceļiem ciemos) normālprofilus nosaka LVC.

Līvānu novada ceļu un ielu tipveida šķērsprofili (5. pielikums) veidoti, balstoties uz Latvijas Valsts standartā noteiktajiem parametriem. Tie izstrādāti novērtējot iespējamo satiksmes telpu, kas pieejama starp zemes vienībām vai jau noteiktajām sarkanajām līnijām un nodalījuma joslām.

Ārpus pilsētas un ciemiem, kā arī ciemus šķērsojošajiem valsts autoceļu posmiem nosakāmi LVS 190-2 norādītie normālprofili atbilstoši noteiktajai autoceļa kategorijai. Tādā veidā nākotnē iespējams analizēt jaunu pievienojumu izveidošanu, kā arī noteikt ceļu pārbūves tehniskos parametrus.

Pilsētas un ciemu ielām tipveida šķērsprofili izstrādāti katrai ielas kategorijai nosakot nepieciešamo satiksmes infrastruktūras telpu atbilstošo funkcijai, kādu iela nodrošina. Katrā ielas kategorijā var atšķirties iespējamie sarkano līniju koridoru platumi, līdz ar to arī tipveida šķērsprofili ir pielāgojami.

- E kategorijas ielām pamatfunkcija ir piekļuves īpašumiem un uzturēšanās funkcija. Līdz ar to ielā var veidot brauktuvi ar sašaurinājumiem un visos gadījumos nav nepieciešams izdalīt ietvi un velosipēdu ceļu, jo šādas ielas pārsvarā ir ar dzīvojamās zonas statusu vai ātruma

ierobežojumu 20 vai 30 km/h. Atsevišķos gadījumos E kategorijas ielām, kas atrodas intensīvākas apbūves teritorijās, nepieciešams izdalīt ietvi.

- D kategorijas ielās, kurām ir savienjoša funkcija ciema vai pilsētas līmenī, tipveida šķērsprofils var būt mainīgs atkarībā no ielas novietojuma, satiksmes intensitātes un pieejamās ielu telpas. D kategorijas ielās jānodala ietves, kā arī intensīvākas satiksmes gadījumā arī velosipēdu ceļi.
- C kategorijas ielās, kā pilsētas maģistrālēs ar lielu tranzīta satiksmi, šķērsprofilos tiek paredzēta nodalītas ietves un velosipēdu ceļi.

Tipveida šķērsprofilos paredzētie brauktuvju, ietvju un velosipēdu ceļu parametri ir noteikti izpildot Latvijas Valsts standartā paredzētās platumu vērtības un prasības. Izstrādājot būvprojektus konkrētiem ielu posmiem, tie ir pārskatāmi, ņemot vērā satiksmes intensitāti, vai kādus ierobežojošos apstākļus, bet tie nevar būt mazāki par Latvijas Valsts standartā noteiktajiem minimālajiem parametriem. Šķērsprofilos paredzētais brauktuves, ietves un velosipēdu ceļa novietojums ielu telpā ir orientējošs un raksturo nepieciešamo funkcionālo programmu katras kategorijas ielās. Izstrādājot ielu būvprojektus, šķērsprofilu elementu novietojums ielu telpā precizējams atbilstoši zemes vienību novietojumam, konkrētajam sarkano līniju platumam, inženierkomunikāciju trašu novietojumam, lietus ūdens atvades risinājumiem un pilsētas ietvju un veloinfrastruktūras tīklam.

Sarkano līniju platums un tipveida šķērsprofils konkrētām ielām noteikts skatoties uz piemērotāko platumu visā ielas garumā. Platumi starp esošajām zemes vienībām mēdz būtu atšķirīgi. Līdz ar to konstruējot sarkanās līnijas, būs posmi, kas būs platāki nekā nepieciešamais tipveida šķērsprofils. Tādos gadījumos, šādas teritorijas var izmantot labiekārtojumam vai ilgtspējīgiem lietus ūdens atvades risinājumiem, kā arī, ja nepieciešams, autostāvvietu izvietošanai. Gadījumos, kad lokāli ielu telpa ir šaurāka par noteikto tipveida šķērsprofilu un nav iespējama zemes vienību daļu atsavināšana, nepieciešams izvērtēt iespējas sašaurināt šķērsprofilu izmantojot satiksmes mīrināšanas risinājumus un satiksmes organizācijas tehniskos līdzekļus.

Balstoties uz tipveida šķērsprofiliem piedāvāti atsevišķu ielu perspektīvie šķērsprofili un to varianti (Attēls 5).

Attēls 5. Perspektīvie ielu šķērsojumi (Līvānu pilsēta)

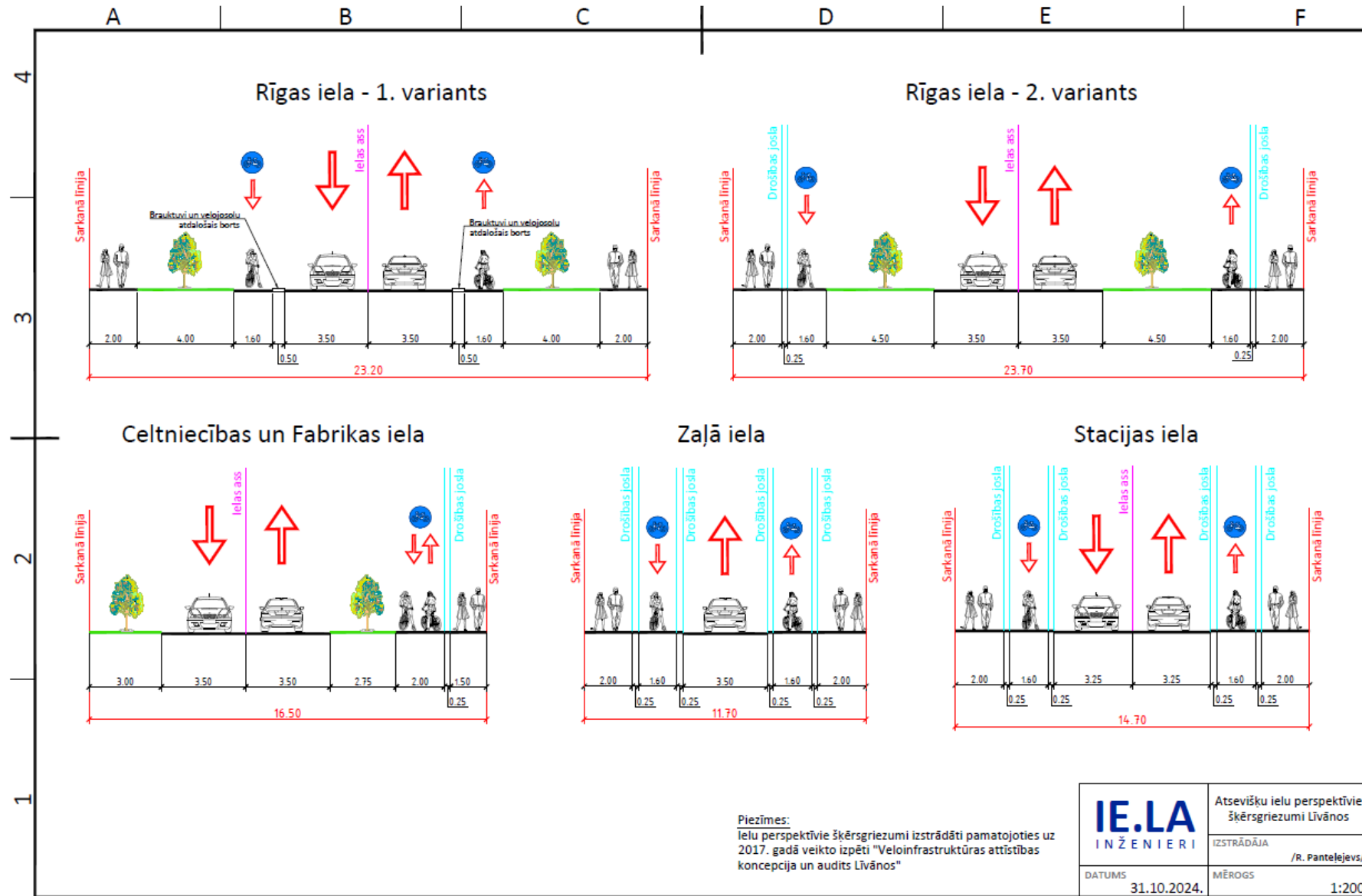

6. IELU SARKANĀS LĪNIJAS UN AIZSARGJOSLAS GAR AUTOCEĻIEM

Aizsargjoslas gar Līvānu novadā esošajiem valsts autoceļiem ir noteiktas atbilstoši Aizsargjoslu likuma 13. pantam (Tabula 4).

Tabula 4. Līvānu novadu šķērsojošie valsts galvenie autoceļi un to zemes nodalījuma joslas minimālais platums un aizsargjoslas⁸

Nr.p.k.	Autoceļa maršruta indekss	Autoceļa nosaukums	Ceļu zemes nodalījuma joslas min. platums no autoceļa ass uz katru pusi, m*	Aizsargjoslas platums no autoceļa ass uz katru pusi, m**
Valsts galvenie autoceļi				
1.	A6	Rīga-Daugavpils-Krāslava-Baltkrievijas robeža (Patarnieki)	15,5	100
Valsts reģionālie autoceļi				
1.	P62	Krāslava-Preiļi-Madona (Madonas apvedceļš)	11,0	60
2.	P63	Līvāni-Preiļi	13,5	60
Valsts vietējie autoceļi				
1.	V678	Līksna-Kalupe-Vecvārkava-Rožupe	9,5	30
2.	V682	Špoģi-Arendole-Rimicāni-Rožupe	9,5	30
3.	V752	Preiļi-Raunieši-Rožupe	9,5	30
4.	V753	Līvāni-Steķi	9,5	30
5.	V754	Līvāni-Gavartiene-Steķi	9,5	30
6.	V755	Turki-Mežāre	9,5	30
7.	V757	Grīva-Stares	9,5	30
8.	V758	Pievedceļš Vandānu pārceltuvei	9,5	30
9.	V759	Rožupe-Švirksti	9,5	30
10.	V760	Mālkalni-Lūzenieki	9,5	30
11.	V761	Rožupe-Rudzāti-Varakļāni	9,5	30

* Tabulā norādīti ceļu zemes nodalījuma joslas minimālie platumi (m), atbilstoši likuma "Par autoceļiem" 27.1 pantam. Minimālais ceļu zemes nodalījuma joslas platums attiecas uz posmiem, kur nav veikta mērniecība.

** Aizsargjoslas platums noteikts saskaņā ar Aizsargjoslu likuma 13.panta otrās daļas 2.punktu

Atbilstoši Vispārīgo apbūves noteikumu 147. un 147¹.punktam jauna dzīvojamā un publiskā apbūve ir jāizvieto tādā attālumā no valsts autoceļiem un B kategorijas ielām, lai būtu nodrošināti apstākļi, kas neprasa papildus pasākumus aizsardzībai pret radīto troksni, ievērojot Ministru kabineta 2014. gada 17. janvāra noteikumus Nr.16 "Vides trokšņa novērtēšanas un pārvaldības kārtība".

Apbūves noteikumu 3.5.2. nodaļā Prasības trokšņa piesārņojuma mazināšanai ir noteikta prasība jaunas dzīvojamās un publiskās ēkas un teritorijas izvietot tādā attālumā no autoceļa un dzelzceļa,

⁸ Saskaņā ar VSIA "Latvijas Valsts ceļi" 30.01.2023. nosacījumiem Līvānu novada teritorijas plānojuma izstrādei Nr. 4.6/1637

lai būtu nodrošināti apstākļi, kas neprasa transporta infrastruktūras īpašniekam veikt papildu pasākumus aizsardzībai pret transporta radītajiem vides trokšņa robežlielumu pārsniegumiem.

Ministru kabineta 2021. gada 15. jūnija noteikumu Nr.386 “*Administratīvā centra, ciema un pilsētas statusa maiņas, kā arī administratīvās teritorijas, novada teritoriālā iedalījuma un ciemu robežu noteikšanas, grozīšanas un aktualizēšanas noteikumi*” (turpmāk – Noteikumi Nr.386) 17. punkts nosaka, ka, veidojot jaunus ciemus un grozot ciemu robežas, jaunveidojamā ciema teritoriju vai grozīto ciema daļas teritoriju nosaka un groza ne tuvāk par valsts autoceļu aizsargjoslu platumu lauku apvidos. Līvānu novada Iepriekšējā teritorijas plānojumā tika samazinātas ciemu robežas. Tomēr Valsts zemes dienesta Adrešu reģistrā attiecīgās izmaiņas nav veiktas. Šobrīd, kad ir spēkā Noteikumi Nr.386, ciema robežas ir grozītas tikai saistībā ar prasību noteikt ciemu robežu ne tuvāk par valsts autoceļu aizsargjoslu, izņemot vietās, kur jau ir esošo apbūve, ciema robeža ir noteikta pa zemes vienības robežu (piemēram, c. Jaunsilavas).

Tādējādi gar valsts autoceļiem nav noteikta TIN1 Teritorija gar valsts autoceļiem apdzīvotās vietās, kurās visa veida būvniecība jāsaskaņo ar LVC.⁹ Šāda teritorija nav noteikta arī, pamatojoties uz to, ka pašvaldība nav tiesīga regulēt būvniecības regulējumu (šajā gadījumā tehnisko noteikumu saņemšanu no LVC), jo būvniecības jomu regulē Ministru kabinets.¹⁰

Aizsargjoslas gar valsts autoceļiem ciemos (B kategorijas ielām) ir noteiktas kā **sarkanās līnijas** (*līnija, kas norobežo ielas vai piebrauktuves (arī inženierkomunikāciju koridoru) izbūvei nepieciešamo teritoriju, kurā nekustamā īpašuma lietošanas tiesības aprobežotas saskaņā ar normatīvajiem aktiem, no apbūvējamās vai citādā veidā izmantojamās teritorijas un ko pilsētās un ciemos nosaka vietējā pašvaldība normatīvajos aktos noteiktajā kārtībā*¹¹).

Minimālie attālumi starp sarkanajām līnijām valsts autoceļiem ciemos (B kategorijas ielām) ir noteikti, ņemot vērā LVC nosacījumu 8.a punktu: *Esošo pilsētu un ciemu robežās, kur saskaņā ar spēkā esošo teritorijas plānojumu valsts autoceļiem aizsargjoslas vietā ir noteiktas sarkanās līnijas: valsts autoceļu sarkanās līnijas jānosaka vismaz 10m attālumā no ceļa zemes nodalījuma robežas*. Konsultējoties ar LVC, ciemos minimālie attālumi no valsts autoceļa (B kategorijas ielas) zemes nodalījuma joslas ir precizēti robežās no 5 m līdz 15 m, kā arī ņemot vērā esošo apbūvi (iedibināto būvlaidi).

Atkarībā no ielas kategorijas un ņemot vērā faktisko ielas platumu apbūves apstākļos, Teritorijas plānojumā **ielām ir noteikts minimālais attālums starp sarkanajām līnijām** (skatīt Apbūves noteikumu 3.3.1. apakšnodaļu un 1. pielikumu).

Apbūves noteikumu 3.3.1. apakšnodaļā un 1. pielikumā noteiktos minimālos attālumus starp sarkanajām līnijām valsts autoceļiem ciemos (B kategorijas ielām) atspoguļo arī Tabula 5, Attēls 6, Attēls 7, Attēls 8, Attēls 9, Attēls 10 un Attēls 11.

⁹ LVC nosacījumu 8.b punkts nosaka, ka Esošo pilsētu un ciemu robežās, kur saskaņā ar spēkā esošo teritorijas plānojumu valsts autoceļiem aizsargjoslas vietā ir noteiktas sarkanās līnijas: teritoriju apdzīvotās vietās gar valsts autoceļiem aizsargjoslu platumā (atbilstoši aizsargjoslu platumam lauku apvidos).

¹⁰ Saskaņā ar Būvniecības likuma 5.panta pirmās daļas 2.punktu.

¹¹ Saskaņā ar Aizsargjoslu likuma 1. panta pirmās daļas 13.punktā doto sarkanās līnijas definīciju

Tabula 5. Minimālie attālumi starp sarkanajām līnijām valsts autoceļiem ciemos (B kategorijas ielām)

Apdzīvotā vieta	Valsts autoceļš	Minimālais attālums starp sarkanajām līnijām, m	Minimālais attālums no valsts autoceļa nodalījuma joslas, m
ciems Jaunsilavas	V754 Līvāni-Gavartiene-Steķi	34	kreisā puse – 5, labā puse – 10
ciems Turki	V754 Līvāni-Gavartiene-Steķi	39	10
	V755 Turki-Mežāre	29	5
ciems Rudzāti	P62 Krāslava-Preiļi-Madona (Madonas apvedceļš)	42	10
	V761 Rožupe-Rudzāti-Varakļāni	39	10
ciems Rožupe	P63 Līvāni-Preiļi	-	15
	V678 Līksna-Kalupe-Vecvārkava-Rožupe	29	5
	V682 Špoģi-Arendole-Rimicāni-Rožupe	29	5
ciems Sutri	P63 Līvāni-Preiļi	-	15
ciems Jersika	A6 Rīga-Daugavpils-Krāslava-Baltkrievijas robeža (Patarnieki)	51	10

Attēls 6. Sarkanu līniju izvietojums gar valsts autoceļu Jaunsilavas ciemā

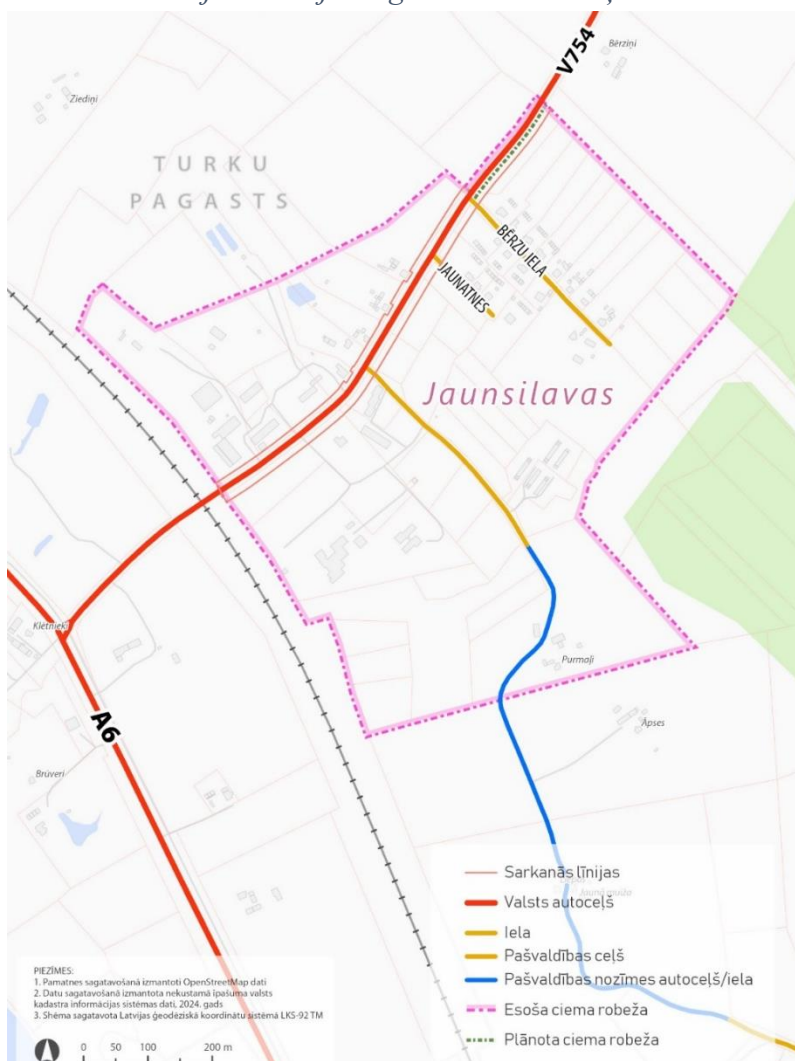

Attēls 7. Sarkano līniju izvietojums gar valsts autoceļu Jersikas ciemā



Attēls 8. Sarkano līniju izvietojums gar valsts autoceļu Rožupes ciemā

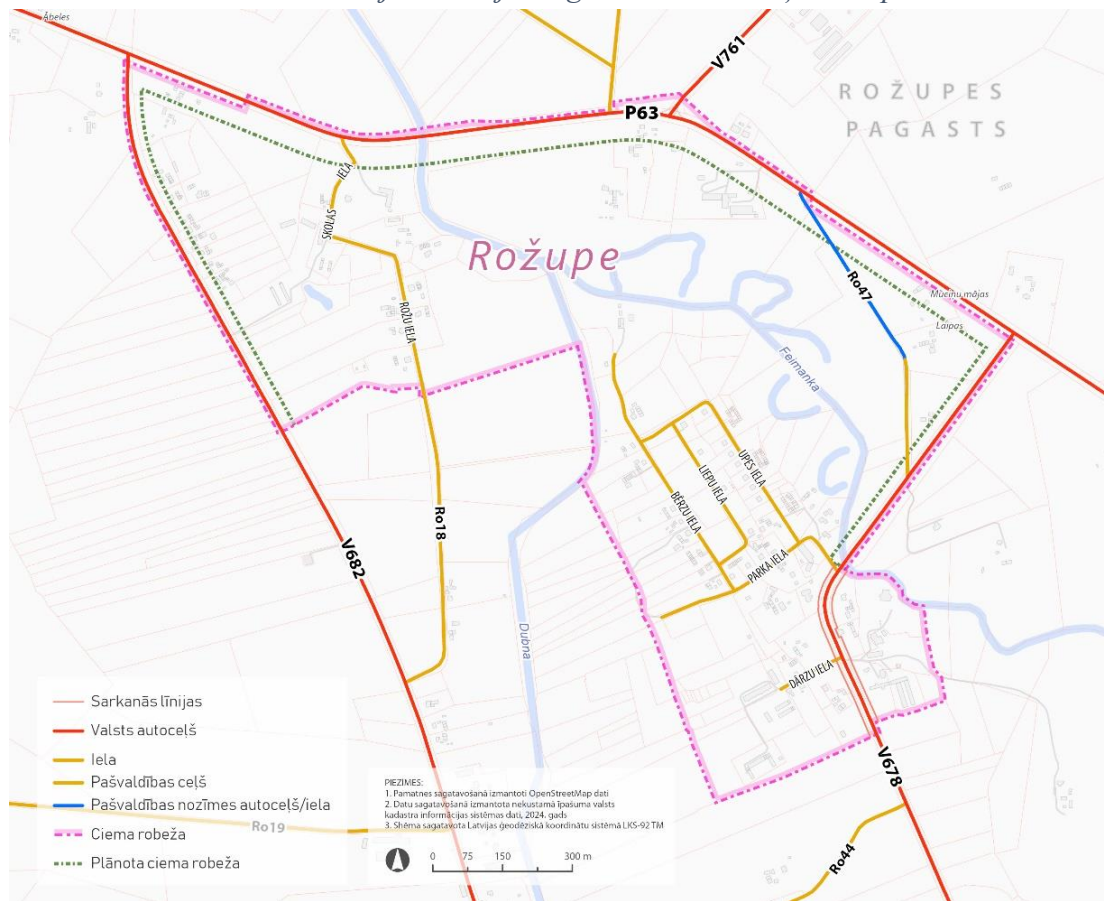

Attēls 9. Sarkano līniju izvietojums gar valsts autoceļu Rudzātu ciemā

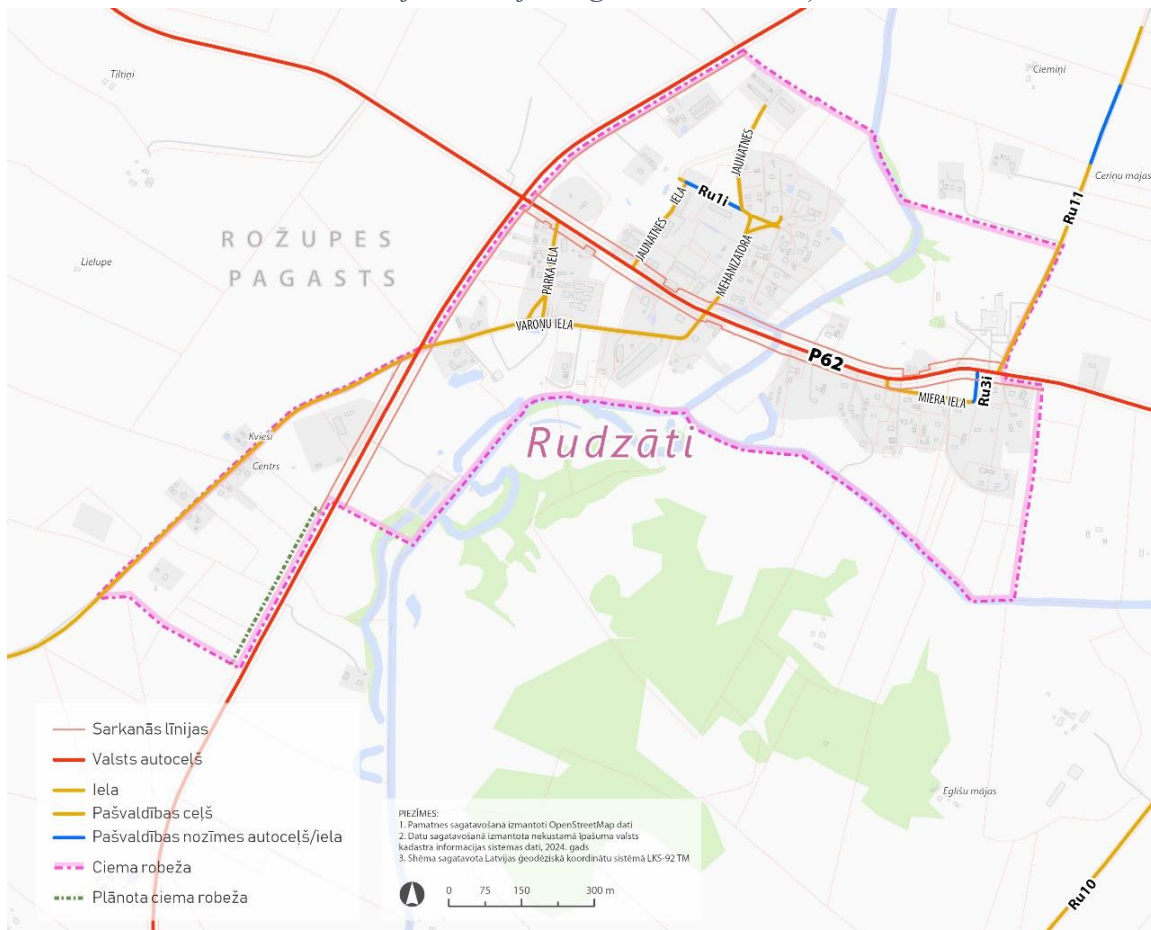

Attēls 10. Sarkanu līniju izvietojums gar valsts autoceļu Sutru ciemā

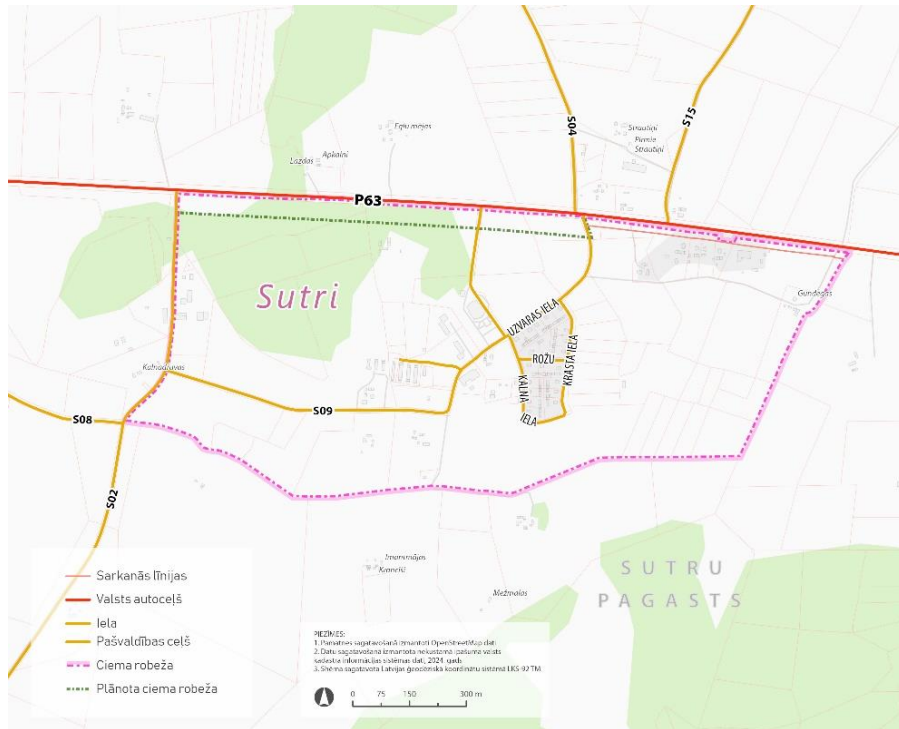

Attēls 11. Sarkanu līniju izvietojums gar valsts autoceļu Turku ciemā

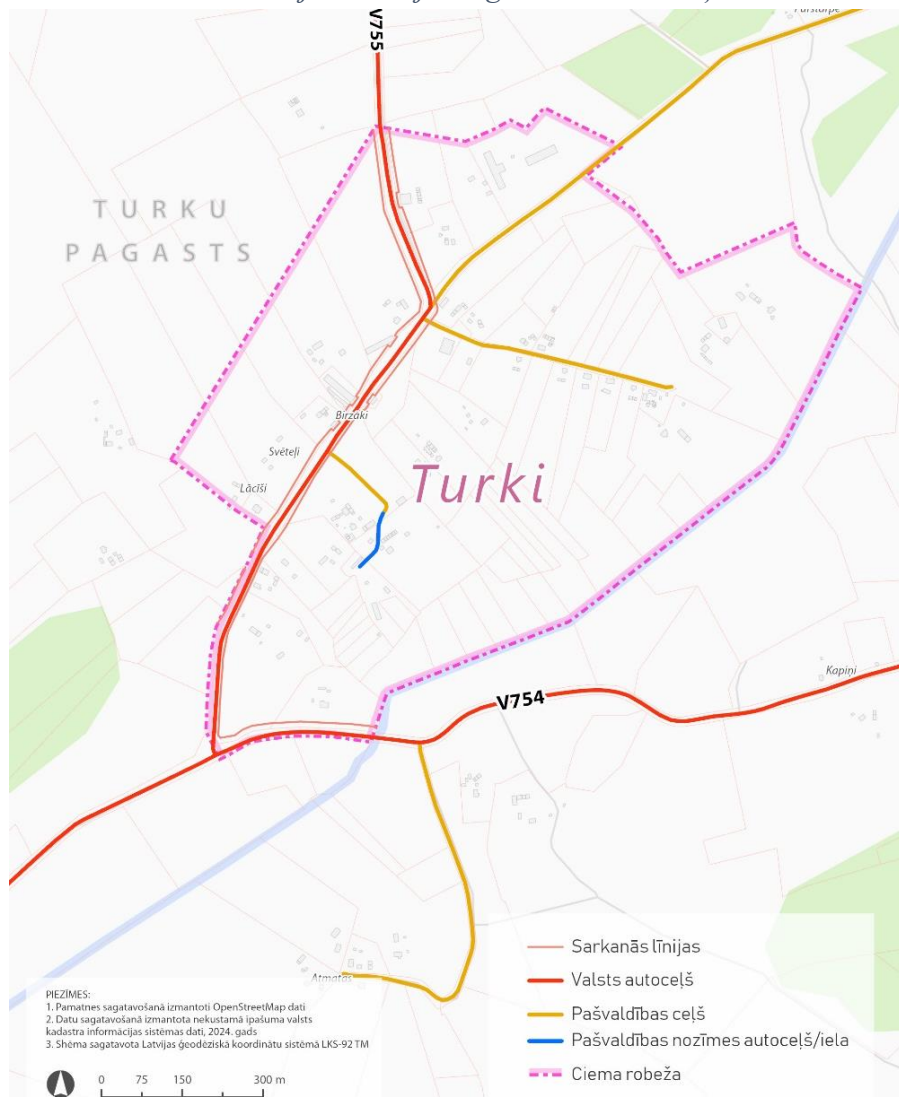

Teritorija starp sarkanajām līnijām ir paredzēta ielas vai ceļa būvniecībai un inženiertīklu izvietojumam, izņemot saskaņā ar AS "Augstspriegumu tīkls" nosacījumiem un lai ievērotu LBN 008-14 "Inženiertīklu izvietojums" (23.punkts; 7.tabulas punkti 1.1., 1.2., 2.1. un 2.2.) prasības, ielu sarkano līniju teritorijās aizliegts iekļaut 110kV un 330kV elektrolīnijas un to balstus.

Aizsargjoslas gar valsts autoceļiem ir noteiktas atbilstoši Aizsargjoslu likuma 13. panta otrajai daļai – valsts autoceļam A1 100 m no autoceļa ass, valsts reģionālajiem autoceļiem P63, P62 – 60 m no autoceļa ass un valsts vietējiem autoceļiem – 30 m no autoceļa ass (skatīt arī Tabula 4).

Aizsargjoslas gar pašvaldības autoceļiem ir noteiktas atbilstoši Aizsargjoslu likuma 13. panta otrajai daļai – 30 m no autoceļa ass.

Aizsargjoslas un sarkanās līnijas ir attēlotas arī grafiskās daļas kartē.

Vispārīgo apbūves noteikumu 6.3. nodaļas 90. punkts nosaka *Esošo un plānoto ielu sarkanās līnijas nosaka teritorijas plānojuma vai lokālplānojuma apbūves noteikumos vai detālplānojuma teritorijas izmantošanas un apbūves nosacījumos un atkarībā no detalizācijas pakāpes attēlo grafiskajā daļā.* Teritorijā starp sarkanajās līnijām nav atļauta apbūve ar pastāvīgām ēkām. Pēc ielas īpašnieka prasības būves, kas atrodas starp sarkanajām līnijām, nojauc vai aizvāc (Apbūves noteikumu 4.7.1.5.nodaļa). Atbilstoši kārtībai, kādā tiek saskaņota un organizēta ielu tirdzniecība publiskās vietās Līvānu novadā¹², teritorijās starp sarkanajām līnijām (izņemot valsts autoceļu teritorijā) atļauts izvietot sezonas izmantošanas tirdzniecības un pakalpojumu būves, to novietojumu un vizuālo risinājumu saskaņojot Būvvaldē.

Izmaiņas sarkano līniju novietojumā, kas ir noteiktas gar valsts autoceļiem, atļauts veikt saskaņojot ar LVC, kā to nosaka Ministru kabineta 2001.gada 10.aprīļa noteikumu Nr.162 "Autoceļu aizsargjoslu noteikšanas metodika" 4.prim punkts.¹³

Aizsargjoslās gar autoceļiem aizliegts veikt būvniecību, koku ciršanu, krautuvju ierīkošanu u.c. saimniecisko darbību bez saskaņošanas ar VSIA "Latvijas Valsts ceļi". Aizsargjoslās gar autoceļiem ir jāievēro Aizsargjoslu likuma 35. un 42. pantā noteiktie aprobežojumi teritorijas izmantošanai un apbūvei.

7. SABIEDRISKAIS TRANSPORTS

Sabiedriskais transports būtiski ietekmē pašvaldības iedzīvotāju dzīves līmeni un ērtības. Līvānu novada teritorijā un Latgales reģionā iedzīvotāju intereses un vajadzības Sabiedriskā transporta padomē pārstāv Latgales plānošanas reģions, bet Sabiedriskā transporta padomes lēmumu izpildinstitūcija ir VSIA "Autotransporta direkcija", kuras kompetencē ir reģionālās nozīmes maršrutu plānošana, izstrāde un sabiedriskā transporta pakalpojumu tarifu noteikšana un to izmaiņas.

¹² Līvānu novada pašvaldības domes 2022. gada 28. aprīļa saistošie noteikumi Nr. 6 "Par kārtību, kādā tiek saskaņota un organizēta ielu tirdzniecība un pašvaldības nodevu par tirdzniecību publiskās vietās Līvānu novadā.

¹³ 4.1 Valsts autoceļu aizsargjoslu (ieskaitot sarkano līniju) platuma izmaiņas, ieskaitot valsts autoceļus, kam ir piešķirts nosaukums "iela", pašvaldība, kuras teritorijā atrodas attiecīgais autoceļš, saskaņo ar valsts sabiedrību ar ierobežotu atbildību "Latvijas Valsts ceļi".

No 2014. gada sabiedriskā transporta pakalpojumu organizēšanas funkcija ir centralizēta, veidojot vienotu reģionālās nozīmes sabiedriskā transporta maršrutu tīklu, kurā ietilpst reģionālo starppilsētu nozīmes autobusu maršrutu tīkls, reģionālo vietējās nozīmes autobusu maršrutu tīkls un visi dzelzceļa maršruti. Vienoto reģionālās nozīmes sabiedriskā transporta maršrutu tīklu organizēšanas funkcija ir nodota Sabiedriskā transporta padomei.

Sabiedriskais transports galvenokārt tiek izmantots, lai no savas dzīvesvietas iedzīvotāji nokļūtu uz mācībām, darbu un atpakaļ, kā arī ceļošanai. Novadā sabiedriskā transporta pakalpojumus nodrošina gan vietējie, gan starppilsētu autobusi, kā arī autobusi, kas nodrošina skolēnu pārvadājumus mācību gada laikā. Tomēr lielākā daļa iedzīvotāju ikdienas gaitās pārvietojas ar privāto autotransportu, kas nodrošina lielākas ērtības un elastīgāku laika plānošanu. Covid-19 pandēmija būtiski ietekmējusi sabiedriskā transporta izmantošanas paradumus gan drošības, gan attālinātā darba dēļ.

Sabiedriskā transporta maršruti ir plānoti, izmantojot valsts autoceļu tīklu. Visās Līvānu novada apdzīvotajās vietās ir pieejami pasažieru pārvadājumi ar autobusu, Līvānu pilsētā un Jersikā – arī pasažieru pārvadājumi pa dzelzceļu. Maršrutā Rīga - Jēkabpils (Krustpils) - Līvāni - Jersika - Daugavpils vilciens kursē piecas reizes dienā.

Intensīvākā autobusu kustība ir uz autoceļa A6 un autoceļa P63. Tādējādi ar autobusu labi sasniedzami ir tuvākie attīstības centri Jēkabpils, Daugavpils, Preiļi. Rudzātu pagastam nozīmīgi ir autobusu maršruti, kas kursē pa autoceļu P62, tādējādi labi sasniedzami ir Preiļi un Madona.

Sabiedriskos pārvadājumus šajos maršrutos nodrošina SIA “Jēkabpils autobusu parks” un SIA “Tukuma auto”.

Tuvākās autoostas ir Jēkabpilī (II kategorijas autoosta14) un Preiļos (III kategorijas autoosta15). Līvānos ir autobusu pietura. Pieturā ir nodrošinātas nojumes, uzgaidāmās telpas, publiskās tualetes u.c. labiekārtojuma elementi pasažieru ērtībām.

Tabula 6. Reģionālās nozīmes maršrutu tīkla daļā „Preiļi” ietilpstošo maršrutu saraksts un plānotais nobraukums gadā (km)¹⁶

Maršruta Nr.	Maršruta nosaukums	Plānotais reisu skaits maršrutā	Plānotais nobraukums gadā, km
5487	Preiļi - Rudzāti - Turki - Līvāni	2	5377
6652	Preiļi - Rudzāti	2	7176
6653	Preiļi - Steķi - Rožupe - Līvāni	2	9420
6657	Līvāni - Turki - Rudzāti	2	14981
6897*	Līvānu stacija - Gaisa tilts – Jaunsilavas II	11	9370

¹⁴ Saskaņā ar Ministru kabineta 2019. gada 29. oktobra noteikumiem Nr. 502 “Autoostu noteikumi” apkalpo vairāk nekā 30 000 reisu un vairāk nekā 50 000 pasažieru

¹⁵ Saskaņā ar Ministru kabineta 2019. gada 29. oktobra noteikumiem Nr. 502 “Autoostu noteikumi” apkalpo vairāk nekā 10 000 reisu un vairāk nekā 10 000 pasažieru

¹⁶ Autotransporta direkcija, Atklāta konkursa (ID Nr. AD 2017/3) Par tiesību piešķiršanu sabiedriskā transporta pakalpojumu sniegšanai ar autobusiem reģionālās nozīmes maršrutu tīkla daļās “Alūksne”, “Daugavpils”, “Gulbene”, “Jēkabpils”, “Limbaži”, “Ludza”, “Madona”, “Preiļi”, “Rēzekne”, “Ziemeļkurzeme” nolikums

Maršruta Nr.	Maršruta nosaukums	Plānotais reisu skaits maršrutā	Plānotais nobraukums gadā, km
6898	Jaunsilavas - Gaisa tilts	22	30243
6900	Gaisa tilts - Vīlnīši	2	6525
6917	Jaunsilavas II - Gaisa tilts - Sergunta	4	5574
6924	Preiļi - Rudzāti - Līvāni	5	64227
6943	Preiļi - Upmala - Līvāni	4	10923
6949	Preiļi - Upmala - Stari - Rožupe	4	24377
6950	Līvāni - Mežancāni	4	3931
6958	Preiļi - Upmala - Vanagi - Līvāni	4	20176
6960	Preiļi - Rudzāti - Steķi	2	6153
6964	Preiļi - Līvāni	14	143962
6972	Preiļi - Spričvecumi - Līvāni	8	49623
6976	Līvāni - Stīklēri	8	28921
6981	Preiļi - Kursīši - Rožupe	3	21980
Kopā daļā "Preiļi", kas skar Līvānu novadu		103	462 939

* slēgts kopš 01.09.2023.¹⁷

2024. gadā SIA Tukums auto piedāvā maršrutu, kurā no Līvāniem uz Liepāju var aizbraukt bez pārsēšanās.¹⁸

Atsaucoties iedzīvotāju ierosinājumam, no 01.09.2024. maršrutā Nr. 6976 Līvāni–Stīklēri ir iekļautas jaunas pieturas – Centra laukums, Pienotava un Jaunsilavas.

Secināts, ka vairākas dienas mēnesī autobusi brauc tukši vai, piemēram, vienā virzienā tas brauc tukšs, bet otrā virzienā ir viens/divi pasažieri. Ir arī dienas, kad autobusā brauc pieci/seši pasažieri, bet šādu dienu nav daudz. Jau 2018. gadā tika ieviests pilotprojekts "Transporta pēc pieprasījuma" maršrutā Nr.6950 Līvāni–Mežancāni–Līvāni. Reisi tiks izpildīti tad, ja pasažieris vismaz 24 stundas pirms brauciena ir piezvanījis SIA Jēkabpils autobusu parks un pieteicis braucienu. Transporta pēc pieprasījuma faktiski ir vienīgā alternatīva tam, lai varētu saglabāt mobilitātes iespējas mazapdzīvotās vietās, jo pretējā gadījumā šie maršruti varētu tikt slēgti vai tajos samazinātos reisu skaits.

Lai veicinātu, ka cilvēki privātā autotransporta vietā biežāk izvēlētos sabiedrisko transportu, VSIA "Autotransporta direkcija" kopā ar Satiksmes ministriju izstrādājusi sabiedriskā transporta nākotnes koncepciju periodam no 2021. līdz 2030. gadam¹⁹, kas paredz:

- dzelzceļu kā sabiedriskā transporta sistēmas mugurkaulu;
- autobusus kā dzelzceļa pārvadājumu papildinājumu;
- komerciālo jeb valsts nedotēto maršrutu ieviešanu sākotnēji astoņos maršrutu savienojumos ar Rīgu;
- bezmaksas sabiedriskā transporta nodrošināšanu sākotnēji 20 maršrutos;

¹⁷ Valsts kontrole. Sabiedriskā transporta pakalpojumu pieejamība reģionālās nozīmes pārvadājumos ar autobusiem, 2024

¹⁸ Laikraksts "Jēkabpils laiks". <https://www.jekabpilslaiks.lv/lv/zinas/no-livaniem-uz-liepaju-vares-aizbraukt-ar-autobusu-bez-parsesanas/>

¹⁹ <https://www.atd.lv/lv/jaunumi/sabiedrisk%C4%81-transporta-koncepcija-paredz-stiprin%C4%81t-dzelzce%C4%BCa-lomu-pasa%C5%BEieru-p%C4%81rvad%C4%81jumos>

- valsts garantēto pakalpojumu apjomu jeb dotējamo autobusu maršrutu tīklu, kas iedalīts 16 daļās.

Plānots, ka komerciālie/valsts nedotētie maršruti varētu tikt veidoti Rīgas savienojumā ar Rēzekni, Liepāju, Ventspili un Bausku.

Attēls 12. Sabiedriskais transports

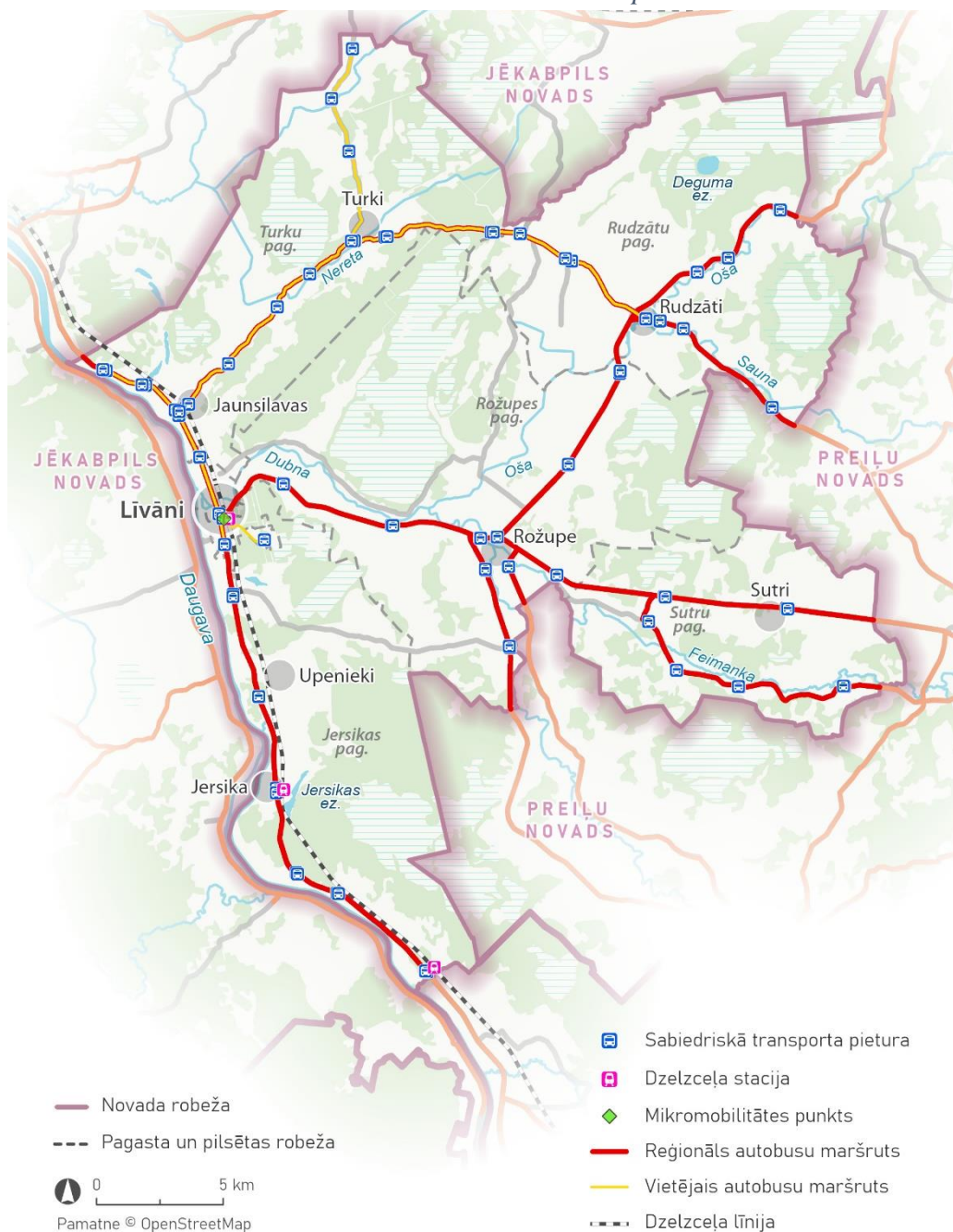

8. MOBILITĀTES UN ELEKTROTRANSPORTA ATTĪSTĪBA

Mobilitātes punkta galvenais uzdevums ir ikvienam nodrošināt ērtus un integrētus dažāda transporta veida savienojumus vienkopus, lai mainītu iedzīvotāju pārvietošanās paradumus.

Plānojot multimodālus mobilitātes punktus, tiek veicināta esošo dzelzceļa līniju un citu sabiedriskā transporta veidu (reģionālās nozīmes autobusu) koncentrēšanās vienuviet, kā arī augstas kapacitātes piekļuve dažādiem pārvietošanās veidiem (piemēram, koplietošanas transports, velo novietne un noma, stāvparku principa stāvvietas, elektrotransporta uzlādes iespējas u.tml.).

Līvānu novadā mikromobilitātes punkts attīstās pie dzelzceļa stacijas “Līvāni”, kas funkcionē kopā ar blakus esošo autobusu gala pieturu “Līvāni”. Mazākā mērā mikromobilitātes punkta funkcijas pilda stāvlaukums pie dzelzceļa pieturas “Jersika”.

Elektrotransporta infrastruktūras attīstībai rekomendējams izvietot elektrouzlādes iekārtas un izbūvēt elektrības kabeļu kanālu infrastruktūru publiski pieejamos stāvlaukumos, stāvvietās ielas malās, degvielas uzpildes stacijās, mikromobilitātes punktos pie autoostām, dzelzceļa stacijām, veikaliem, tirdzniecības centriem u.c. publiskām ēkām, birojiem un daudzdzīvokļu mājām, lai veicinātu elektrotransporta uzlādes iespēju pieejamību.

Atbilstoši Enerģētikas likuma 1.panta 8.punktam elektrotransporta uzlādes punkts ir uzskatāms par energoapgādes komersanta objektu. No būvniecības regulējuma viedokļa elektroauto uzlādes iekārta nav būve Būvniecības likuma izpratnē, savukārt šis uzlādes punkts sastāv no iekārtas un inženiertīkla pievada un laukuma, kas ir I grupas inženierbūve (sk. Ministru kabineta 19.08.2014. noteikumu Nr.500 “Vispārīgie būvnoteikumi” 2.17.apakšpunktu un 1.pielikumu) un kā energoapgādes objektam ir piemērojami Ministru kabineta 09.05.2017. noteikumi Nr.253 "Atsevišķu inženierbūvju būvnoteikumi" to būvdarbiem.

Saskaņā ar AS "Latvenergo" nosacījumiem²⁰ teritorijas plānojumā tiek lietota šāda elektrouzlādes infrastruktūras terminoloģija:

- uzlādes stacija – uzlādes infrastruktūras kopums, t.sk komunikāciju infrastruktūra, uzlādes iekārta vai iekārtas ar vienu vai vairākām pieslēgvietām, satiksmes organizācija, stāvvietas vienai vai vairākiem elektrotransportlīdzekļiem;
- uzlādes pieslēgvietas – kontaktligzda vai spraudnis iekārtā, ar kuru var veikt uzlādi vienlaicīgi vienam vai vairākiem elektrotransportlīdzekļiem;
- īpaši ātrā uzlādes iekārta – līdzstrāvas uzlādes iekārta ar maksimālo uzlādes jaudu virs 50kW;
- ātrā uzlādes iekārta - līdzstrāvas vai maiņstrāvas uzlādes iekārta ar maksimālo uzlādes jaudu no 22kW līdz 50kW;
- vidēji ātrā uzlādes iekārta - līdzstrāvas vai maiņstrāvas uzlādes iekārta ar maksimālo uzlādes jaudu no 7kW līdz 22kW;
- lēnā uzlādes iekārta - maiņstrāvas uzlādes iekārta ar maksimālo uzlādes jaudu līdz 7kW.

AS Latvenergo ir analizējusi un atlasījusi pašvaldībai piederošās zemes vienības un būves un citu zemes īpašnieku zemes vienības Līvānu pilsētā, kuras rekomendē pašvaldībai ņemt vērā perspektīvā attīstot elektrotransportlīdzekļu uzlādes vietas (Attēls 13).

²⁰ AS “Latvenergo” 15.02.2023. nosacījumi Līvānu novada teritorijas plānojuma izstrādei Nr. 01VD00-13.1/238

Attēls 13. AS "Latvenergo" rekomendētās perspektīvā attīstāmās elektrotransportlīdzekļu uzlādes vietas Līvānu pilsētā

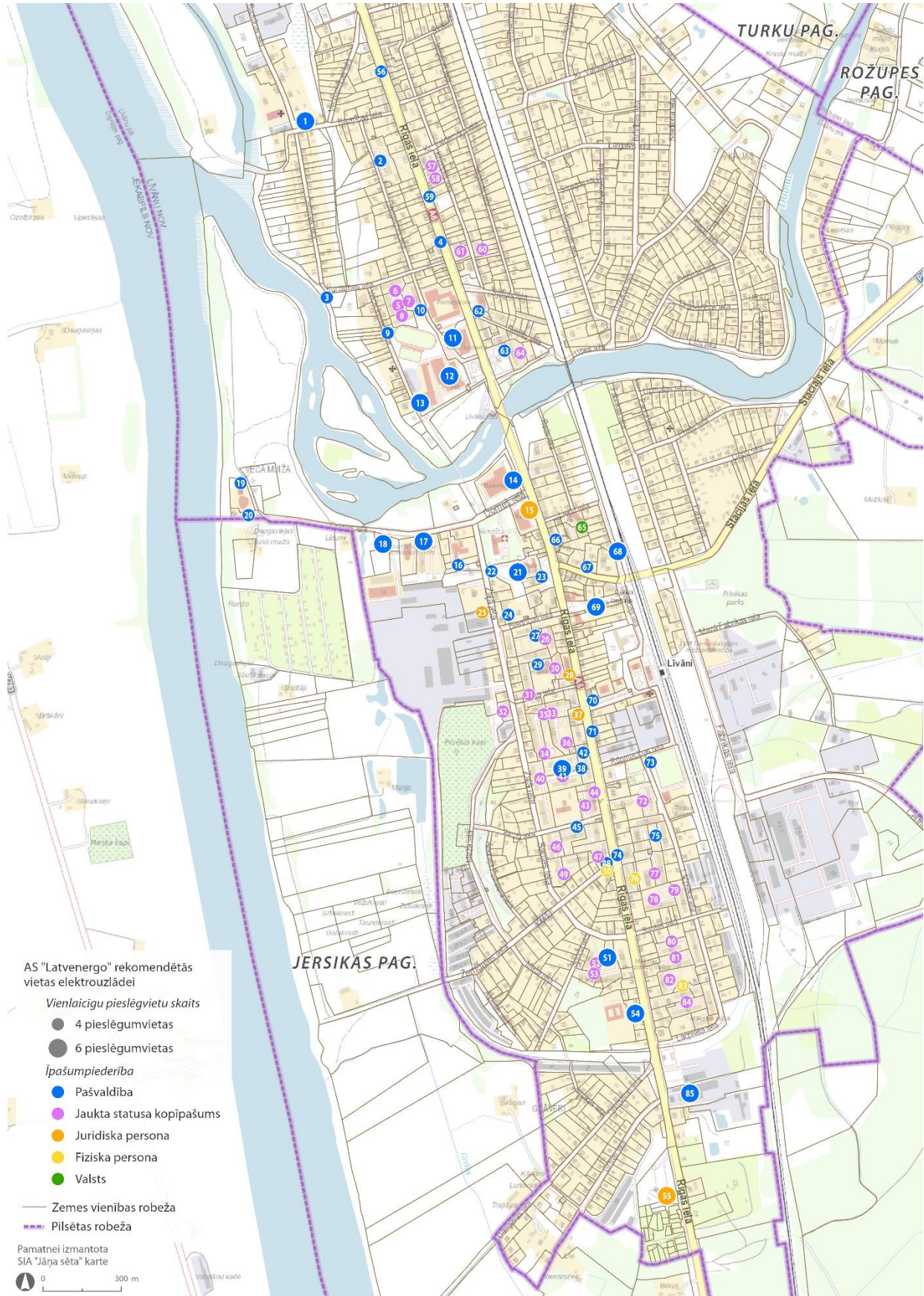

Ierīkojot elektrouzlādes stacijas un uzstādot iekārtas, ir jāņem vērā normatīvo aktu regulējums:

- Ministru kabineta 2018. gada 6. februāra noteikumi Nr. 78 "Prasības elektrotransportlīdzekļu uzlādes, dabasgāzes uzpildes, ūdeņraža uzpildes un krasta elektropadeves iekārtām";
- Ministru kabineta 2015. gada 9. jūnija noteikumi Nr.294 "Noteikumi par Latvijas būvnormatīvu LBN 261-15 "Ēku iekšējā elektroinstalācija" III prim sadaļa "Prasības elektromobilitātei", kur noteikts, ka publiskās ēkās ar vairāk nekā desmit autostāvvietām paredz vismaz vienu elektrotransportlīdzekļu uzlādes punktu, kā arī katrai piektajai autostāvvietai paredz kanālus elektrības kabeļiem, lai, ja nepieciešams, varētu ierīkot elektrotransportlīdzekļu uzlādes punktus. Minētās prasības piemēro arī autostāvvietu projektēšanai, kas funkcionāli saistītas ar publisku ēku, bet atrodas ārpus šīs ēkas. Papildus iepriekš minētajam, prasību ir jāpiemēro jaunizbūvējamiem vai rekonstruējamiem stāvvietām un stāvvietām ielu malās publisku ēku un dzīvojamo masīvu tuvumā un daudzstāvu dzīvojamo ēku iekšpagalmos.

Teritorijas plānojumā prasības elektrotransporta uzlādes infrastruktūras attīstībai ir noteiktas Apbūves noteikumu 3.1.2. apakšnodaļā.

9. GĀJĒJU UN VELOSIPĒDU INFRASTRUKTŪRA

Satiksmes ministrijas izstrādātajā informatīvajā ziņojumā "Par valsts mikromobilitātes infrastruktūras attīstību"²¹ izvirzītās prioritātes:

1. prioritāte – teritorijas ar vislielāko gājēju un velosipēdistu skaitu;
2. prioritāte – teritorijas ar mazāku gājēju un velosipēdistu skaitu;
3. prioritāte – pārējās teritorijas.

Papildu prioritātēm izvirzītas apakšprioritātes, kas nodrošina jau esošās infrastruktūras sasaisti savā starpā un pilnveidošanu. Attīstot velonovietņu un velostāvparku sistēmu, ir jārod iespēja savienot mikromobilitāti ar sabiedrisko transportu:

1. apakšprioritāte – mikromobilitātes infrastruktūras fragmentācijas novēršana un esošās infrastruktūras pilnveidošana;
2. apakšprioritāte – jaunas mikromobilitātes infrastruktūras aprīkojuma izveide, piemēram, velonovietņu, velostāvparku, velosipēdu apkopes punktu izveide maršrutu galapunktos.

Satiksmes intensitāte Līvānu novadā vislielākā ir uz A6 autoceļa un tā maršrutā esošajā Līvānu pilsētas Rīgas ielā (Attēls 14). Laikā no 2014. gada līdz 2023. gadam ir gan pieaugusi, gan kritusies, un 2023. gadā sasniedz vidēji 2549 automašīnas diennaktī, t.sk. 22% veido kravas transports.²²

²¹ https://tapportals.mk.gov.lv/legal_acts/7b32ef57-51ce-4447-b485-64c18ebdbb0b

²² Satiksmes intensitāte valsts autoceļu (galvenajos, reģionālajos un vietējos) no 2014. līdz 2023. gadam (vidējais transportlīdzekļu skaits diennaktī), VSIA "Latvijas Valsts ceļi"

Attēls 14. Gada vidējā diennakts satiksmes intensitāte uz autoceļa A6 posmā no 176,162 līdz 201,736 kilometram (ietverot Līvānu pilsētu)

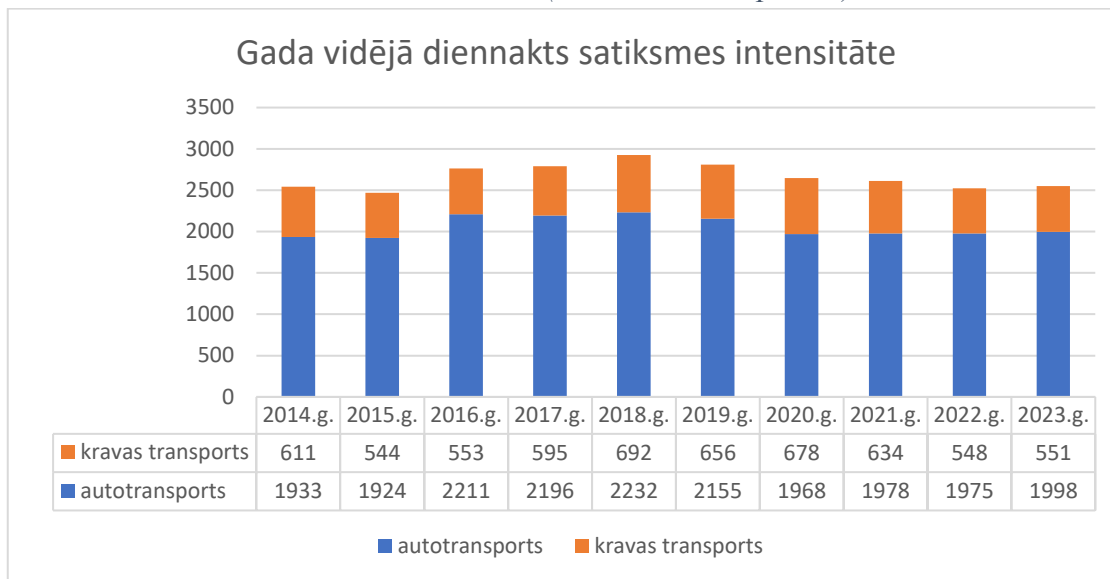

Līvānu novadā 01.01.2024. bija reģistrēti (uzskaitē esoši) 5764, t.sk. Līvānu pilsētā 3466 transportlīdzekļi. No tiem 4127, t.sk. Līvānu pilsētā 2463 bija vieglie transportlīdzekļi.²³ Par pieaugošu automobilizācijas līmeni liecina, ka pirms desmit gadiem, 2014. gada sākumā, Līvānu novadā bija reģistrēti (uzskaitē esoši) 4597 transportlīdzekļi un no tiem 3408 bija vieglie transportlīdzekļi. Iedzīvotāju skaits no 2014. gada ir samazinājies par gandrīz diviem tūkstošiem novadā, t.sk. samazinājies par tūkstoši pilsētā.²⁴

Lielākā daļa (70%) no ceļu satiksmes negadījumiem notikuši Līvānu pilsētas centrā; liela daļa arī uz autoceļa A6 (18%) un Rudzātu ciemā (5%).²⁵ Ceļu satiksmes negadījumos visneaizsargātākie ir gājēji un velosipēdisti.

Saskaņā ar VSIA “Latvijas Valsts ceļi” uz valsts galvenā autoceļa A6 Līvānu novadā nebija “melno punktu”.²⁶

Saskaņā ar VSIA “Latvijas valsts ceļi” datiem 2021. gadā Līvānu novada velosatiksmes infrastruktūras kopgarums bija 12,20 km (ierindo Līvānu novadu starp pašvaldībām, kurās ir vidējie rādītāji par velosipēdu garumu uz 1 000 iedzīvotājiem ir visaugstākie; Līvānu novadā 1,147 km uz 1 000 iedzīvotājiem).²⁷

Iepriekšējā teritorijas plānojuma Apbūves noteikumos bija noteiktas ielas, kurās ir jāizbūvē veloinfrastruktūra:

- Valsts vietējā autoceļa (V754) „Līvāni - Gavartiene - Steķi” posms no Jaunsilavas ciema līdz ceļam „A6 Rīga-Daugavpils-Krāslava-Baltkrievijas robeža (Pāternieki)”;

²³ Ceļu Satiksmes Drošības Direkcijas statistika

²⁴ Iedzīvotāju skaits no 2014. gada 12122 iedzīvotājiem Līvānu novadā, t.sk. 7789 iedzīvotājiem Līvānu pilsētā ir samazinājies līdz 10215 iedzīvotājiem Līvānu novadā, t.sk. 6790 iedzīvotājiem Līvānu pilsētā

²⁵ LTAB Ceļu satiksmes negadījumi (<https://map.ltab.lv/Accidents>). No 01.01.2015. līdz 01.12.2024. uzskaitītajiem 818 negadījumiem Līvānu novadā 70% notikuši pilsētas centrā.

²⁶ VSIA “Latvijas Valsts ceļi”: <https://lvceli.lv/wp-content/uploads/2023/09/Melnie-punkti-2020-2022.pdf>

²⁷ VSIA “Latvijas valsts ceļi” “Informatīvās bāzes atjaunošana pētījumā par velosatiksmi un velosatiksmes infrastruktūru nacionālās mērogā”: <https://lvceli.lv/wp-content/uploads/2022/06/Gala-nodevums-velo-aktualizacija.pdf>

- Autoceļa „A6 Rīga-Daugavpils-Krāslava-Baltkrievijas robeža (Pāternieki)” posms no Līvānu pilsētas robežas līdz pašvaldības ceļam J11 „Jersika-Plintaukas” (Jersikas ciema Skolas iela);
- Līvānu pilsētā Rīgas iela;
- Līvānu pilsētā Vecbaznīcas iela posmā no Rīgas līdz Baznīcas ielai;
- Līvānu pilsētā Baznīcas iela posmā no Vecbaznīcas ielas līdz Daugavas upei;
- Līvānu pilsētā Daugavpils iela posmā no Rīgas ielas līdz plānotajai velo stāvvietai pie skolas;
- Līvānu pilsētā Kurzemes iela, gājēju tilts pār Dubnu līdz Zaļai ielai;
- Līvānu pilsētā Baznīcas iela;
- Līvānu pilsētā perspektīvā iela no Kurzemes līdz Rīgas ielai;
- Līvānu pilsētā Rīgas iela posmā no Domes ielas līdz Zemgales ielai;
- Līvānu pilsētā Zaļā iela;
- Līvānu pilsētā Saules iela;
- Līvānu pilsētā Domes iela;
- Līvānu pilsētā Lāčplēša iela;
- Līvānu pilsētā Dzelzceļa iela līdz Stacijas ielai;
- Līvānu pilsētā Rīgas iela posmā no Lāčplēša ielas līdz pilsētas robežai dienvidu daļā;
- Līvānu pilsētā Fabrikas iela posmā no Stacijas ielas līdz Celtniecības ielai;
- Līvānu pilsētā Celtniecības iela;
- Līvānu pilsētā Stacijas iela posmā no dzelzceļa pārbrauktuves līdz pilsētas robežai (tālāk pa ceļu „Līvāni – Preiļi” līdz Rožupei, tālāk Jersikas virzienā);
- Līvānu pilsētā Zemgales iela;
- Līvānu pilsētā Meža iela;
- Līvānu pilsētā Dzirnau iela un tālāk pa ceļu līdz Stikāniem;
- Līvānu pilsētā Vidzemes iela;
- Ceļš no Stikāniem līdz P63 „Līvāni – Preiļi”;
- Līvānu pilsētā Latgales ielas posmā no Vidzemes ielas līdz Stadiona ielai.
- Līvānu pilsētā Sofijas iela;
- Līvānu pilsētā Uzvaras iela.
- Valsts vietējā autoceļa V761 „Rožupe-Varakļāni” posmā no Rožupes ciema līdz Rudzātu ciemam.

Nozīmīgākie realizētie projekti:

- Jelgavas, Krustpils, Strēlnieku, Kuldīgas, Valdemāra, Kurzemes, Sofijas, Lāčplēša, Daugavpils ielu (kopā 2,842 km) un astoņu daudzdzīvokļu māju kvartālu iekšpagalmu labiekārtošana;
- Dzirnau ielas pārbūve, t.sk. apvienotā gājēju un velosipēdu ceļa (780 m) būvniecība, Kaijas ielas atjaunošana (625 m);
- Celtniecības un Mazās Stirnu ielas pārbūve, t.sk. apvienotā gājēju un velosipēdu ceļa (1,949 km) būvniecība;
- Stacijas un Fabrikas ielas pārbūve, t.sk. apvienotā gājēju un velosipēdu ceļa (1,228 km) būvniecība;
- Baznīcas ielas pārbūve, t.sk. apvienotā gājēju un velosipēdu ceļa (760 m) būvniecība
- Līvānu novadā no brauktuves nodalīta veloinfrastruktūra ir izbūvēta gar valsts galveno autoceļu A6 posmā no Līvānu pilsētas līdz valsts autoceļam V754, tādējādi savienojot Līvānus ar Jaunsilavu.
- Jauns gājēju un velosipēdu ceļš izbūvēts līdz Grīvas aktīvās atpūtas mežaparkam, kurā ierīkoti trases skriešanai, slēpošanai un velo braukšanai.
- Līvānu pilsētas Rīgas, Domes, Stacijas, Zaļajā u.c. ielās, kur ielas platums ir 10 m un platāks, ir izbūvētas ietves pietiekamā platumā, lai nodrošinātu velosipēdu un gājēju kustību.

- Līvānos pieejams skeitparks, velosipēdistu apmācības laukumi pirmskolas izglītības iestādē “Rūķīši” un Laimiņas skolas pagalmā.
- Divās vietās Līvānos ir uzstādītas velosipēdu publiskās remonta stacijas, kas ir aprīkotas ar rokas pumpi, skrūvgriezi, dažādām atslēgām un citiem instrumentiem, kas nepieciešami, lai veiktu remontu ne tikai velosipēdam, bet arī mikromobilitātes rīkiem, bērnu ratiņiem u.tml.

Attēls 15. Velosipēdu remonta stacija Līvānos Rīgas ielā 7728



Arī turpmāk ir nepieciešams attīstīt gājēju un velo infrastruktūru. Vieni no nozīmīgākajiem plānotajiem uzlabojumiem ir saistīti ar pussalas labiekārtojuma projektiem Līvānos.²⁹

Plānoti arī šādi projekti³⁰:

- Līvānu pilsētas Rīgas ielas posmu sakārtošana (posms no iebraukšanas Līvānu pilsētā no Daugavpils puses līdz Biedrības ielai (posms no 0.00 km līdz 1.7 km), t.sk. veloceļa turpinājuma izbūve 215 m garumā (posms no 0.00 km līdz 0.180 km);
- Pievedceļa V758 “Pievedceļš Vandānu pārceltuvei” pārbūve (395 m, t.sk. apgaismojuma izbūve un veloceļa izbūve);
- Pēc nepieciešamības izveidot jaunas un uzlabotas esošās velonovietnes pie pašvaldības ēkām, publiskās un atpūtas vietās;
- Pēc nepieciešamības veikt apvienotās gājēju un velo infrastruktūras izveidi citviet pilsētā vai pagastos.

Turpmāk sadarbībā ar VSIA “Latvijas Valsts ceļi” satiksmes drošības veicināšanai ir nepieciešams risināt:

- Velosipēdu ceļa būvniecību gar autoceļu P63 Līvāni-Preiļi (no Līvānu pilsētas līdz Rožupes ciemam);
- Velosipēdu ceļa būvniecību gar autoceļu A6 Rīga-Daugavpils-Krāslava-Baltkrievijas robeža (Pāternieki) (no Līvānu pilsētas līdz Jersikas ciemam).

²⁸ Ekrānšāviņš no Google map un Līvānu novada pašvaldības sociālā konta

²⁹ Līvānu novada pašvaldība, SIA “BM-projekts”, “Līvānu pussalas teritorijas labiekārtošana”, 01.08.2024.

³⁰ Līvānu novada pašvaldības integrētās attīstības programma 2019.–2025.gadam. Aktualizētā IV daļa Investīciju plāns 2024-2026, apstiprināts ar Līvānu novada domes 2024.gada 29. augusta sēdes lēmumu Nr.10-20 (<https://www.livani.lv/lv/media/25437/download?attachment>)

Līvānu novadā ir izveidots kopējs velomaršruts ar Jēkabpils novadu “Līvāni – Tadenava – Līvāni”, kuru būs nepieciešams pārskatīt, jo Vandānu parceltuve, kas tiek izmantota šajā maršrutā, atrodas TIN7 teritorijā, kas noteikta tilta pār Daugavu būvniecībai.

Nacionāla līmeņa velosatiksmes savienojumi ir noteikti apdzīvotajām vietām ar vairāk nekā 5 000 iedzīvotāju “Pētījumā par velosatiksmi un velosatiksmes infrastruktūru nacionālā mērogā”³¹ (turpmāk – Pētījums). Līvānu novadā paredzēts izbūvēt nacionāla līmeņa velosatiksmes savienojumu Jēkabpils – Līvāni (22 km), kuram 2024.gadā ir veikta izpēte, analizējot alternatīvas (veloinfrastruktūras būvniecība vienotā koridorā ar valsts nozīmes galveno autoceļu A6 vai ar dzelzceļa līniju Rīga–Daugavpils, paredzot pieslēgumu esošajām dzelzceļa stacijām un pilsētai. Kā piemērotāka uzskatāma alternatīva vienotā koridorā ar valsts nozīmes galveno autoceļu A6.

Teritorijas plānojuma risinājumi

Teritorijas plānojuma saistošajā daļā nav iekļautas konkrētās ielas, kurās ir jāizbūvē velojoslas vai velosipēdu ceļi, vai apvienota gājēju un velosipēdistu telpa, jo attiecīgās veloinfrastruktūras izvietošana jāprojektē atbilstoši konkrētās ielas platumam un kategorijai.

Teritorijas plānojuma Apbūves noteikumos 3.1.3. apakšnodaļā ir noteiktas prasības gājēju un velosipēdu infrastruktūrai. Optimālos un minimālos ietvju, gājēju un velosipēdu ceļu un joslu platumus nosaka Tabula 7, kā arī Apbūves noteikumu 3. pielikums.

Tabula 7. Ietvju, gājēju ceļu, velojoslu un velosipēdu ceļu platumi (neskaitot apmales)

	Optimālais platums (m)	Lokāli sašaurinājumi jeb minimālais platums (m)	Izņēmumi esošajās ielās, kuru platums ≤ 7,00 m)
Gājēju ietve	2,00	1,20	Kopīgā satiksmes telpā
Velojosla	1,90	1,55	Kopīgā satiksmes telpā
Velojosla un gājēju ietve	1,90 un 2,00	1,55 un 1,20	-
Velosipēdu ceļš un gājēju ietve	2,00 un 2,00	1,60 un 1,20	-
Gājēju ceļš	2,50	2,00	-
Velosipēdu ceļš	2,00	1,60	-

Rekomendācijas velosipēdu infrastruktūras attīstībai

Velosatiksmes infrastruktūra Līvānu novadā veidojama nepārtraukta un savienota, lai nodrošinātu drošu, ātru tiešu iespēju pārvietoties ar mikromobilitātes rīkiem.

Veidojot risinājumus jāņem vērā LVS grupas standarti, īpaši LVS 190:9 Velosatiksmes.

Apdzīvotās vietās C un D kategorijas ielās, kur autosatiksmes ātrums tiek saglabāts 50 km/h, rekomendējams veidot nodalītu veloinfrastruktūra. Ja autosatiksmes ātrums tiek noteikts 30 km/h, var izvērtēt veloinfrastruktūras nepieciešamību atbilstoši satiksmes intensitātei. E kategorijas ielās, tajā skaitā ielās ar dzīvojamās zonas regulējumu, velosipēdu kustību var organizēt kopējā ietvē ar gājējiem vai uz brauktuves.

Gan ikdienas, gan tūrisma velosatiksmes piesaistes punktos jāattīsta kvalitatīva velosipēdu un citu mikromobilitātes rīku novietošana. Segtas un slēgtas velonovietnes rekomendējams veidot

³¹ Pasūtītājs VAS “Latvijas Valsts ceļi”. Izpildītājs SIA “Enviroprojekts”. “Pētījums par velosatiksmi un velosatiksmes infrastruktūru nacionālā mērogā” - http://veloplans.lv/wp-content/uploads/2017/08/Velo-petijums_15012020.pdf

daudzdzīvokļu namu teritorijās, skolās un pirmskolas izglītības iestādēs (Attēls 16).

Attēls 16. Velonovietnes statīva tipveida konstrukcija

Velonovietnes tipveida risinājums
(velonovietnes izmēri efektīvai velosipēda pieslēgšanai)

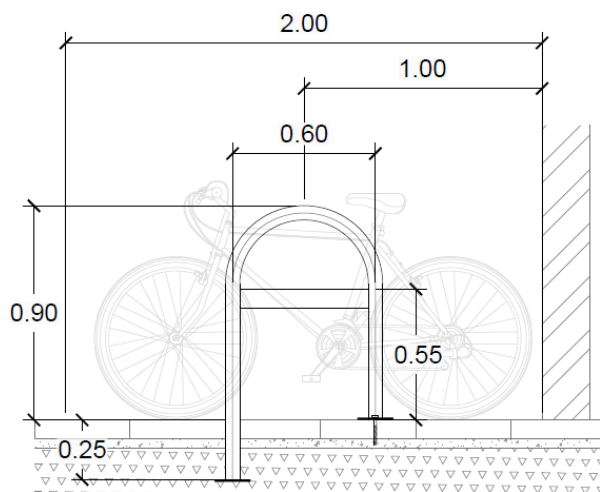

Rekomendācijas gājēju infrastruktūras attīstībai

Droša gājēju satiksme jānodrošina no dzīves vietām uz piesaistes (izglītības, darba, pakalpojumu) objektiem, kā arī starp tuvu esošām apdzīvotām vietām, attīstības teritorijām, piemēram līdz Krasta ielai Līvānu pilsētā) un mobilitātes punktiem.

Ietves projektējamas atbilstoši LVS grupas standartiem. Nepieciešamais ietvju, gājēju ceļu vai dzīvojamo zonu platums vērtējams pēc iespējamās gājēju intensitātes un kontekstā ar citu satiksmes dalībnieku apjomu. Ciemu un pilsētas centru ielās, kur jānodala gājēju satiksme, kā minimālais ietves platums nosakāms 2,0 m efektīvā platuma.

Ietves jāveido pa īsāku pārvietošanās maršrutu izpildot vides pieejamības prasības.

Gadījumos, kad pašvaldībai jāveic projektēšana tādai ielai, kurā nav bijusi gājēju infrastruktūra, pieļaujams paredzēt ietves izbūvi tikai vienā pusē, rezervējot nepieciešamo platību arī ielas otrā pusē. Šādos gadījumos priekšroka jādod tai ielas pusei, kura ir intensīvāk apbūvēta.

Iebrauktuvēs uz dzīvojamām zonām un mazākas nozīmes ielu pievienojumos ietves veidojamas nepārtrauktas un vienā līmenī.

Teritoriju pievienojumos ar intensīvu kravas transportu (ražošanas un loģistikas teritorijas), ietvju šķērsojumu risinājumi jāvērtē atbilstoši gājēju un autosatiksmes intensitātēm.

Uziešanas zonas uz vai no gājēju pārejas jāveido vienā līmenī ar ielu vai ar slīpumu, kas nepārsniedz 5%. Tas dod iespēju ērtāk pārvietoties cilvēkiem ratiņkrēslos, vecākiem ar bērnu ratiņiem, velosipēdistiem, kā arī senioriem.

Iebrauktuves uz privātmājām veidojamas 3,5 m. Iebrauktuves uz publiskiem objektiem (piemēram, skolām, degvielas uzpildes stacijām, kultūras objektiem, autonomiētņēm u.c.) veidojamas atbilstoši autotransporta trajektoriju aprēķiniem.

Attēls 17. Iebrauktuves pandusa risinājums. Virsskats. Autors: SIA "IE.LA inženieri"

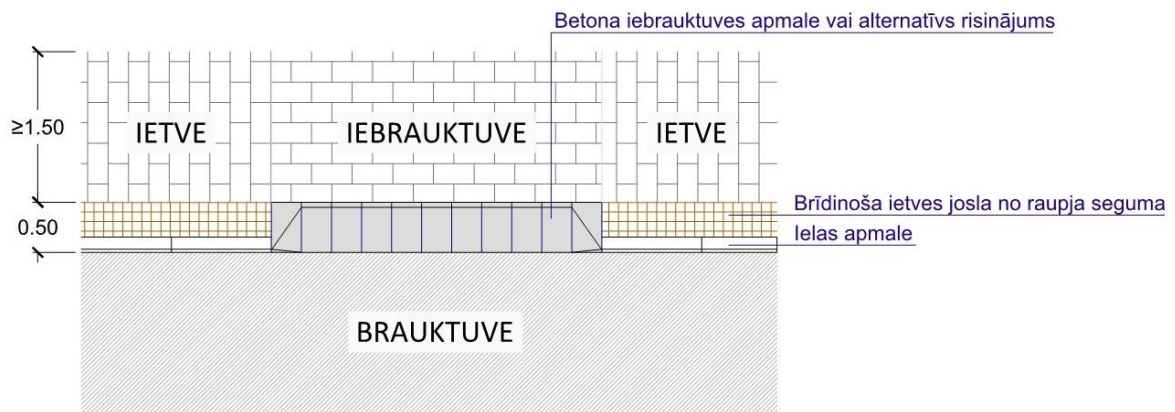

Attēls 18. Iebrauktuves pandusa risinājums. Sānskats. Autors: SIA "IE.LA inženieri"

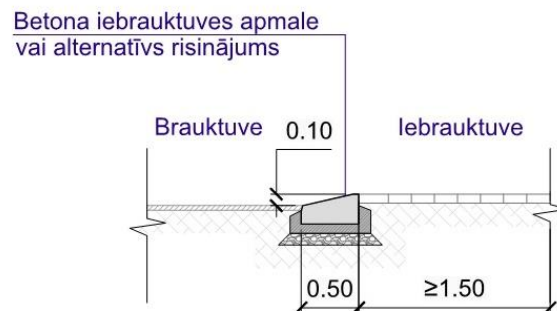

Svarīgi, lai būvējot zemākas nozīmes ielu pievienojumus un iebrauktuves uz īpašumiem, ielā tiktu saglabāta velosipēdu ceļu un ietvju nepārtrauktība (Attēls 19). Tas nodrošina ērtu pārvietošanos gājējiem un velosipēdistiem, kā arī vizuāli ir uztverama gājēju priekšroka pret automašīnām, kas veic nogriešanās manevrus uz ielu vai atsevišķu īpašumu. Pievienojumam pilsētas centrā būtu ieteicams izvēlēties cieto segumu (asfalts vai bruģis), lai vasarā nebūtu problēmu ar putekļiem un gaisa piesārņojumu. Attālākajos dzīvojamā māju rajonos, kur piebraucamais ceļš tiek izmantots vidēji divas reizes dienā, ir pieļaujams arī grants un šķembu segums.

Attēls 19. Nepārtrauktas ietves piemērs nobrauktuvē uz īpašumu Ādažos. SIA "IE.LA inženieri"



10. DZELZCEĻŠ

Līvānu novadu šķērso valsts publiskās lietošanas stratēģiskās (valsts) nozīmes dzelzceļa infrastruktūras iecirknis Krustpils-Daugavpils, ko pārvalda VAS “Latvijas Dzelzceļš” (*turpmāk – LDz*).

Līvānu novada teritorijā atrodas dzelzceļa stacija “Līvāni” un pietura “Jersika”. Diennaktī kursē pieci vilcieni. Brauciena laiks maršrutā Rīga – Līvāni ir no 2 h 2 min. līdz 2 h 32 min.

Jauni attīstības projekti, kas skar dzelzceļa infrastruktūru vai atrodas valsts publiskās lietošanas dzelzceļa infrastruktūras zemes nodalījuma joslā, teritorijas plānojumā nav paredzēti.

Līdz šim Līvānu novada pašvaldības teritorijas attīstības plānošanas dokumentos dzelzceļš ir ticis atzīmēts kā būtisks šķērslis pilsētas satiksmes organizācijā. Iepriecinoši, ka situācija 2024. gadā jeb faktiski uzbūvēto dzelzceļa šķērsojumu vietu skaits ir lielāks kā iepriekšējā teritorijas plānojumā plānotās dzelzceļa šķērsošanas vietas.

Līvānu pilsētā ir šādi divlīmeņu dzelzceļa šķērsojumi³²:

- Līvānos Upes iela, kur dzelzceļš atrodas dzelzceļa tiltā pāri Dubnas upei;
- Līvānos gājēju tilts virs sliežu ceļiem, kas nodrošina gājēju kustību starp Celtniecības ielu (Līvānu industriālo zonu) un pilsētas daudzstāvu dzīvojamo masīvu.

Vienlīmeņa dzelzceļa šķērsošanas vietas gājējiem un autotransportam Līvānu novadā ir:

- Dzelzceļa pārbrauktuve Turku pagastā uz pašvaldības ceļa T13 Apbraucamais ceļš Silavu ezeram;
- Dzelzceļa pārbrauktuve Turku pagastā pie Jaunsilavu ciema uz valsts autoceļa V754 Līvāni - Gavartiene – Steķi;
- Līvānos Dzirnau ielas dzelzceļa pārbrauktuve (turpinājumā valsts autoceļš V753 Līvāni–Steķi);
- Līvānos Stacijas ielas dzelzceļa pārbrauktuve (turpinājumā valsts autoceļš P63 Līvāni-Preiļi);
- Jersikas pagastā dzelzceļa pārbrauktuve uz valsts autoceļa V757 Grīva-Stares (uz Iesalnieku ezeru);
- Jersikas pagastā dzelzceļa pārbrauktuve uz pašvaldības autoceļa J01 Cirsenieki-Iztekas (uz Upenieku ciemu);
- Jersikas pagastā dzelzceļa pārbrauktuve uz pašvaldības autoceļa J12 Jersika-Darankas (uz Jersikas ezeru, valsts mežu ceļiem);
- Jersikas pagastā dzelzceļa pārbrauktuve uz pašvaldības autoceļa J15 Gospori-Strodi;
- Jersikas pagastā dzelzceļa pārbrauktuve uz pašvaldības autoceļa J16 Jauri-Dzeneskalns.

Gājēju pārejas pār sliežu ceļiem ir Līvānu pilsētā: Sofijas ielas gājēju pāreja un Kr. Valdemāra ielas gājēju pāreja.

³² Informācija par oficiālajām gājēju pārejām norādīta pēc novērojumiem dabā

Teritorijas plānojuma risinājumi

Pieņemts, ka iepriekš minētās gājēju pārejas un pārbrauktuves visas ir oficiālās šķērsošanas vietas³³. **Jaunas dzelzceļa pārbrauktuves un gājēju pārejas Līvānu novada Teritorijas plānojumā netiek paredzētas.**

Dzelzceļa zemes nodalījuma josla Teritorijas plānojumā ir noteikta atsevišķā funkcionālajā zonā Transporta infrastruktūras teritorija (TR1). (skatīt Paskaidrojuma raksta 3.4.3.3. nodaļu, Apbūves noteikumu 4.7.2. nodaļu).

Dzelzceļa zemes nodalījuma joslā izmantošanu nosaka 2005.gada 1.februāra Ministru kabineta noteikumi Nr.79 "Dzelzceļa zemes nodalījuma joslas ekspluatācijas noteikumi". Minētie noteikumi nosaka, ka nodalījuma joslu ir tiesīgs apsaimniekot tikai dzelzceļa infrastruktūras pārvaldītājs (3.p.) un attiecībā uz dzelzceļa infrastruktūrai piegulošajiem īpašniekam pārvaldītājam ir tiesības:

- brīdināt nodalījuma joslai piegulošo teritoriju īpašniekus par darbībām, kuras piegulošo teritoriju ekspluatācijas dēļ apdraud nodalījuma joslu, tajā esošās inženierbūves un citas būves, kā arī pieprasīt apdraudējuma novēršanu (6.12.p.);
- ārkārtējās situācijās (piemēram, ugunsgrēks, plūdi, lūstoši koki) veikt nepieciešamos pasākumus nodalījuma joslai piegulošajās teritorijās, lai novērstu tajās radušos draudus nodalījuma joslai, tajā esošajām inženierbūvēm un citām būvēm (6.13.).

Atbilstoši Aizsargjoslu likuma 13. un 32.³ pantu prasībām, Ministru kabineta 1998. gada 15. decembra noteikumiem Nr.457 "Dzelzceļa aizsargjoslu noteikšanas metodika" un Ministru kabineta 2006. gada 18. jūlija noteikumiem Nr. 599 "Metodika drošības aizsargjoslu noteikšanai gar dzelzceļiem, pa kuriem pārvadā naftu, naftas produktus, bīstamas ķīmiskās vielas un produktus", kā arī saskaņā ar LDz nosacījumiem³⁴:

- **ekspluatācijas aizsargjosla** ir noteikta pa dzelzceļa zemes nodalījuma joslas robežu;
- **drošības aizsargjosla** ir noteikta pa dzelzceļa zemes nodalījuma joslas robežu vai vismaz 25 m katrā pusē no malējās sliedes un uz tiltiem – 50 m.

Ņemot vērā mēroga noteiktību 1: 10 000, kādā tiek izstrādāts teritorijas plānojums, un ka teritorijas plānojuma izstrādei nav pieejami sliežu ceļi, lokālpānojumos, detālpānojumos un būvprojektos, drošības aizsargjoslu, kur tā pārsniedz dzelzceļa zemes nodalījuma joslu, ir jāprecizē saskaņojot ar LDz.

Apbūves noteikumu 3.5.2. nodaļā Prasības trokšņa piesārņojuma mazināšanai ir noteikta prasība jaunas dzīvojamās un publiskās ēkas un teritorijas izvietot tādā attālumā no autoceļa un dzelzceļa, lai būtu nodrošināti apstākļi, kas neprasa transporta infrastruktūras īpašniekam veikt papildu pasākumus aizsardzībai pret transporta radītajiem vides trokšņa robežlielumu pārsniegumiem.

Prettrokšņa pasākumi dzīvojamām un publiskām ēkām gar dzelzceļiem u.c. trokšņa avotiem ir projektējami atbilstoši Ministru kabineta 2015.gada 16.jūnija noteikumiem Nr.312 "Noteikumi par Latvijas būvnormatīvu LBN 016-15 "Būvakustika"".

³³ T.i. izveidotas atbilstoši Ministru kabineta 1998. gada 6. oktobra noteikumiem Nr.392 "Dzelzceļa pārbrauktuves un pāreju ierīkošanas, aprīkošanas, apkalpošanas un slēgšanas noteikumi"

³⁴ VAS "Latvijas Dzelzceļš" 6.01.2023. Nr.DNP-6.4.16/11-2023 Par informāciju un nosacījumiem Līvānu novada teritorijas plānojuma izstrādei

11. CEĻU PIEVIENOJUMI VALSTS AUTOCEĻIEM UN TO KATEGORIJAS

Saskaņā ar Ministru kabineta 2008. gada 7. jūlija noteikumiem Nr. 505 “Noteikumi par pašvaldību, komersantu un māju ceļu pievienošanu valsts autoceļiem” (turpmāk – Noteikumi Nr. 505) VSIA “Latvijas Valsts ceļi” ceļu pievienojumu reģistrā iekļautie pievienojumi ir iedalīti kategorijās:

- I un II kategorijas ceļu pievienojumi pamatā ir piešķirti zemākas kategorijas valsts autoceļa vai pašvaldības autoceļa pievienojumam pie valsts autoceļa. Saskaņā ar Noteikumiem Nr. 505 I kategorija ir pašvaldības, komersanta vai māju ceļa pievienojums valsts autoceļam, ja gada vidējā diennakts satiksmes intensitāte ceļa pievienojumā pārsniedz 50 transportlīdzekļu, un II kategorija – pašvaldības, komersanta vai māju ceļa pievienojums valsts autoceļam, ja gada vidējā diennakts satiksmes intensitāte ceļa pievienojumā nepārsniedz 50 transportlīdzekļu;
- III kategorijas pievienojumi pamatā ir pašvaldības ceļu un komersantu ceļu pievienojumi. Saskaņā ar Noteikumiem Nr. 505 III kategorija – māju ceļa pievienojums valsts autoceļam, ja minēto ceļa pievienojumu izmanto braukšanai ne vairāk kā uz trijām viensētām vai viendzīvokļa mājām un gada vidējā diennakts satiksmes intensitāte ceļa pievienojumā nepārsniedz 50 transportlīdzekļu;
- IV kategorijas pievienojumi pamatā ir iebrauktuves māju, lauku vai mežu īpašumos. Saskaņā ar Noteikumiem Nr. 505 IV kategorija – ceļa pievienojums valsts autoceļam, ja minēto ceļa pievienojumu izmanto braukšanai uz atsevišķi nodalītu zemes vienību, kas nav apdzīvota un nav paredzēta publiskai lietošanai.

Noteikumi Nr. 505 nosaka arī minimālās satiksmes drošības tehnisko līdzekļu aprīkojuma prasības ceļu pievienojumu kategorijām.

Saskaņā ar VSIA “Latvijas Valsts ceļi” nosacījumiem teritorijas plānojumam, Līvānu novadā zemes vienību tiešie pievienojumi ciemos galvenokārt ir paredzēti pie ielām vai maznoslogotiem valsts vietējiem autoceļiem, lauku teritorijā – pie valsts un pašvaldību autoceļiem.

Lauku teritorijā jau šobrīd ir daudz pievienojumu, tostarp pie valsts galvenā autoceļa A6 un reģionālajiem P62 un P63 autoceļiem, – vidēji viens pievienojums uz 120 m.³⁵

Tabula 8. Ceļu pievienojumu sadalījums pa ceļu pievienojumu kategorijām

a/c indekss	I	II	III	IV	Gājēju	Kopā
A6	4	32	145	35	0	216
P62	0	20	68	28	3	119
P63	0	37	131	43	0	211
V678	0	6	9	7	0	22
V682	0	2	38	22	0	62
V752	0	5	83	41	0	129
V753	1	16	85	76	0	178
V754	1	16	64	55	0	136
V755	0	10	31	27	0	68

³⁵ Saskaņā ar VSIA “Latvijas Valsts ceļi” 28.06.2024. vēstulē Nr.4.6 / 12174 doto ceļu pievienojumu reģistru (.xlsx formātā)

LĪVĀNU NOVADA TERITORIJAS PLĀNOJUMS. TRANSPORTA ATTĪSTĪBAS PLĀNS.

a/c indekss	I	II	III	IV	Gājēju	Kopā
V757	0	6	47	35	0	88
V758	0	0	2	2	0	4
V759	0	2	8	12	0	22
V760	0	0	10	11	0	21
V761	0	10	55	51	0	116
pavisam kopā						1392

Līvānu novadā esošie ceļu pievienojumi pie valsts galvenā autoceļa un valsts reģionālajiem autoceļiem ir doti 6. pielikums. Ceļu pievienojumi valsts galvenajam un reģionālajiem autoceļiem. Jaunu pievienojumu plānošana pie valsts autoceļiem pieļaujama tikai tad, ja tiek nodrošināts minimālais attālums starp blakus ceļu mezgliem atbilstoši Latvijas Valsts standarta LVS 190-3 "Ceļu projektēšanas noteikumi. Vienlīmeņa ceļu mezgli" 4.1. tabulai. Jauna pievienojuma plānošanas gadījumā attiecīgajā valsts autoceļa posmā jāplāno esošo pievienojumu likvidēšana, pārceļšana vai pārbūve, samazinot valsts autoceļa posmā esošo konfliktpunktu skaitu.

Jauna ceļa pievienojuma izveidošanas gadījumā valsts autoceļam atbilstoši Noteikumu 505 15.punktam, nepieciešams pievienojuma izvērtējums, ko veic ceļu projektēšanas jomā sertificēta persona (sertifikāts attiecībā uz laukumu, stāvvietu, autoceļu un ielu projektēšanu) izvērtējot katra ceļa pievienojuma radītās satiksmes režīma izmaiņas un satiksmes negadījuma risku pieaugumu, salīdzinot ar risinājumiem, kad ceļa pievienojumu pievieno citam – zemākas šķiras valsts autoceļam, pašvaldības, komersanta vai māju ceļam, nodibinot servitūtu normatīvajos aktos noteiktā kārtībā, un ceļa pievienojumu pievieno tuvumā esošam ceļa pievienojumam.

Teritorijas plānojuma izstrādes laikā ir analizētas gar valsts autoceļiem esošo nekustamo īpašumu piekļuves (Attēls 20). Attēlā redzami īpašumi, kuriem ir LVC oficiālajā ceļu pievienojumu reģistrā esoša piekļuve (nobrauktuve), ir attēloti zaļā krāsā un īpašumi, kuriem piekļuve ir organizēta vai būtu jāorganizē no cita ceļa, t.sk. ceļa servitūta, ir attēloti dzeltenā krāsā.

Ir nepieciešams iekļaut oficiālajā ceļu pievienojumu reģistrā vai izveidot jaunu ceļu pievienojumus šādiem īpašumiem:

Nr.p.k.	Valsts autoceļš	Zemes vienības kadastra apzīmējums	Pievienojuma virziens	Apraksts
1.	A6	76860070266	L	Turku pagastā, uz īpašumu
2.	A6	76860070806	L	Turku pagastā, uz īpašumu
3.	A6	76860070141	K	Turku pagastā, uz īpašumu
4.	A6	76860070275	L	Turku pagastā, uz īpašumu
5.	A6	76860070587	L	Turku pagastā, uz īpašumu
6.	A6	76860070514	K	Turku pagastā, uz īpašumu
7.	V754	76860040090	L	Turku pagastā, uz Ģedušu pilskalnu
8.	V754	76860060341	K	Turku pagastā, uz īpašumu (Gaiņu skola)
9.	V754	76860070393	K	Turku pagastā, uz īpašumu
10.	V755	76860030028	L	Turku pagastā, uz īpašumu
11.	A6	76520070120	K	Jersikas pagastā, uz pašvaldības īpašumu

LĪVĀNU NOVADA TERITORIJAS PLĀNOJUMS. TRANSPORTA ATTĪSTĪBAS PLĀNS.

Nr.p.k.	Valsts autoceļš	Zemes vienības kadastra apzīmējums	Pievienojuma virziens	Apraksts
12.	A6	76520030045	L	Jersikas pagastā, uz īpašumu
13.	A6	76520030219	L	Jersikas pagastā, uz īpašumu
14.	P63	76660080090	K	Rožupes pagastā, uz īpašumu
15.	V682	76660090239	K	Rožupes pagastā, uz īpašumu
16.	P63	76520010121	K	Jersikas pagastā, uz īpašumu

Attēls 20. Fragments no darba materiāla nekustamo īpašumu piekļuvju analīzei pie P63

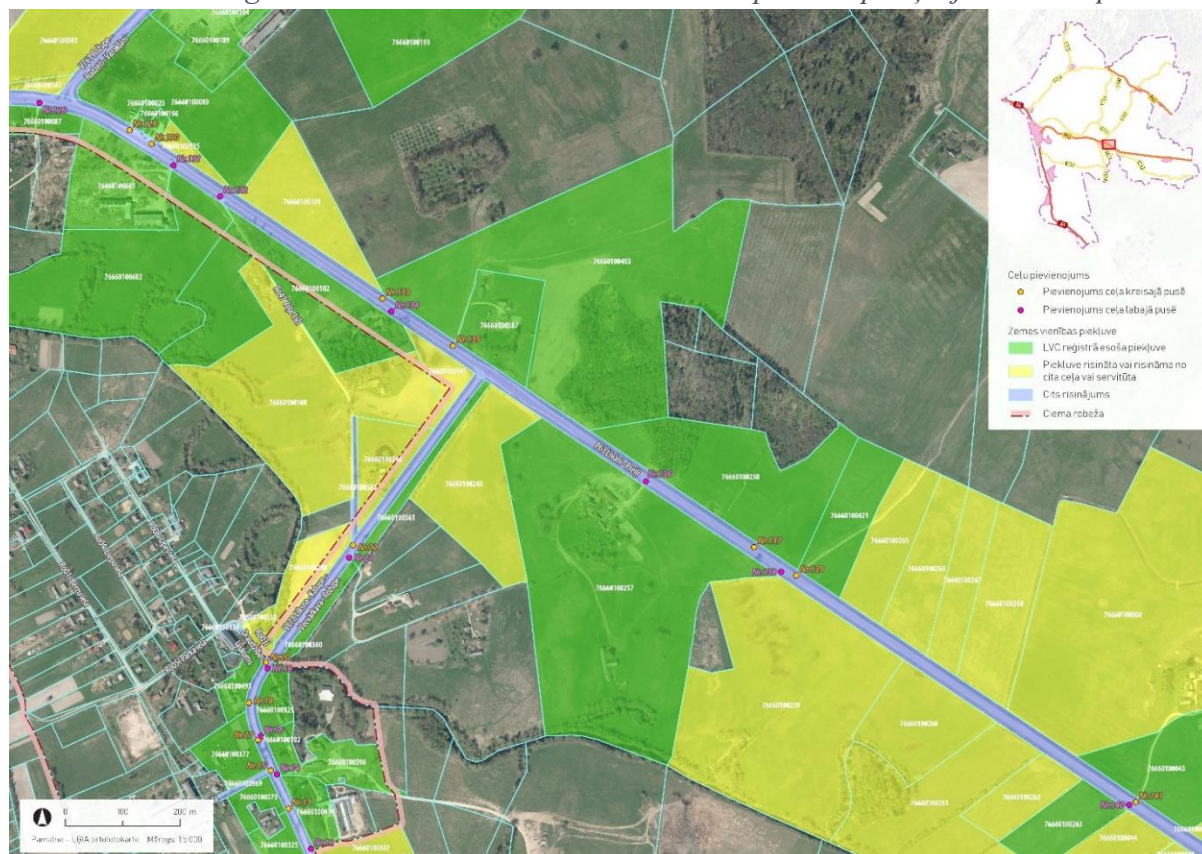

PIELIKUMI

1. PIELIKUMS. LĪVĀNU NOVADA VIENOTAIS CEĻU UN IELU TĪKLS

Pieejams atsevišķā failā: karte “Līvānu novada ielu un ceļu kategorijas” (pieejams: TAP_1p_Livanu_nov_vienotais_celu_tikls.pdf).

2. PIELIKUMS. LĪVĀNU PILSĒTAS IELU TĪKLS

Pieejams atsevišķā failā: karte “Līvānu pilsētas ielu tīkls” (pieejams: TAP_2p_Livanu_pilsetas_vienotais_ielu_tikls.pdf).

3. PIELIKUMS. LĪVĀNU NOVADA CEĻU UN IELU KATEGORIJAS

Pieejams atsevišķā failā: karte “Līvānu novada ceļu un ielu kategorijas” (pieejams: TAP_3p_Livanu_nov_celu_kategorijas.pdf).

4. PIELIKUMS. LĪVĀNU PILSĒTAS IELU KATEGORIJAS

Pieejams atsevišķā failā: karte “Līvānu pilsētas ielu kategorijas” (pieejams: TAP_4p_Livani_ielu_kategorijas.pdf).

5. PIELIKUMS. LĪVĀNU NOVADA TIPVEIDA ŠĶĒRSPROFILI

Piejams atsevišķā failā: TAP_5.p_tipveida_Šķērsprofili.pdf.

6. PIELIKUMS. CEĻU PIEVIENOJUMI VALSTS GALVENAJAM UN REĢIONĀLAJIEM AUTOCEĻIEM

Tabula 9. Ceļu pievienojumi valsts autoceļa maršrutā Nr. A6 [Rīga–Daugavpils–Krāslava–Baltkrievijas robeža (Pāternieki)]

Nr. p. k.	A/c indekss	Adrese (km)	Pieslēgšanās virziens	Reģistrētā kategorija	Zemes vienības vai būves kadastra apzīmējums	Pievienojamā a/c īpašnieks	Apraksts	Seguma veids	Pagasts
1	A6	165.724	K	3	76860070045		NP 4,5 a/betons uz viensētu	saistīts	Turku pagasts
2	A6	165.775	L	3	76860070267		NP 4,5 a/betons	saistīts	Turku pagasts
3	A6	165.860	K	4	76860070302		NP 4,5 a/betons, uz lauku	saistīts	Turku pagasts
4	A6	165.860	L	3	76860070268		NP 4,5 a/betons, uz viensētu	saistīts	Turku pagasts
5	A6	166.408	K	4	76860070301		NP 4,5 a/betons, uz lauku	saistīts	Turku pagasts
6	A6	166.408	L	3	76860070269		NP 4,5 a/betons, uz viensētu	saistīts	Turku pagasts
7	A6	166.544	K	4	76860070300		NP 4,5 a/betons, uz lauku	saistīts	Turku pagasts
8	A6	166.587	L	3	76860070270		NP 4,5 a/betons, uz viensētu	saistīts	Turku pagasts
9	A6	166.653	K	4	76860070573		NP 4,5 a/betons, uz lauku	saistīts	Turku pagasts
10	A6	166.653	L	3	76860070271		NP 4,5 a/betons, uz viensētu	saistīts	Turku pagasts
11	A6	166.798	L	4	76860070272		NP 4,5 a/betons, uz lauku	saistīts	Turku pagasts
12	A6	166.940	K	3	76860070136		NP 5,5 a/betons, uz viensētām	saistīts	Turku pagasts
13	A6	166.940	L	4	76860070137		NP 4,5 a/betons, uz lauku	saistīts	Turku pagasts
14	A6	167.103	L	4	76860070140		NP 4,5 a/betons, uz lauku	saistīts	Turku pagasts
15	A6	167.311	K	3	76860070139		NP 5,5 a/betons, uz viensētām	saistīts	Turku pagasts
16	A6	167.428	K	4	76860070291		NP 5,5 a/betons, uz lauku	saistīts	Turku pagasts
17	A6	167.428	L	3	76860070020		NP 4,5 a/betons	saistīts	Turku pagasts
18	A6	167.524	L	3	76860070276		NP 5,5 a/betons, uz viensētu	saistīts	Turku pagasts
19	A6	167.600	L	3	76860070273		NP 4,5 a/betons, uz viensētu	saistīts	Turku pagasts
20	A6	167.641	K	4	76860070289		NP 4,5 a/betons, uz lauku	saistīts	Turku pagasts
21	A6	167.642	L	3	76860070274		NP 4,5 a/betons, uz viensētu	saistīts	Turku pagasts
22	A6	167.775	L	3	76860070031		NP 5,5 a/betons, uz viensētu	saistīts	Turku pagasts
23	A6	167.897	K	4	76860070285		NP 4,5 a/betons, uz lauku	saistīts	Turku pagasts
24	A6	168.146	K	2	150301004		NP 7,5 a/betons, c.z.Nr.206	saistīts	Turku pagasts

Nr. p. k.	A/c indekss	Adrese (km)	Pieslēšanās virziens	Reģistrētā kategorija	Zemes vienības vai būves kadastra apzīmējums	Pievienojamā a/c īpašnieks	Apraksts	Seguma veids	Pagasts
25	A6	168.264	L	3	76860070277		NP 4,5 a/betons, uz viensētu	saistīts	Turku pagasts
26	A6	168.361	L	3	76860070278		NP 5,5 a/betons, uz viensētu	saistīts	Turku pagasts
27	A6	168.480	K	4	76860070569		NP 4,5 a/betons, uz lauku	saistīts	Turku pagasts
28	A6	168.478	L	2	76860070689	pašvaldība	NP 7,5 a/betons, c.z.Nr.206	saistīts	Turku pagasts
29	A6	168.538	K	3	76860070284		NP 4,5 a/betons, uz viensētu	saistīts	Turku pagasts
30	A6	168.753	K	4	76860070284		NP 4,5 a/betons, uz lauku	saistīts	Turku pagasts
31	A6	168.754	L	4	76860070281		NP 4,5 a/betons, uz lauku	saistīts	Turku pagasts
32	A6	168.936	K	4	76860070283		NP 4,5 a/betons, uz lauku	saistīts	Turku pagasts
33	A6	168.936	L	3	76860070282		NP 4,5 a/betons, uz viensētu	saistīts	Turku pagasts
34	A6	169.079	L	3	76860070036		NP 4,5 a/betons, uz viensētu	saistīts	Turku pagasts
35	A6	169.213	K	2	76860070690	pašvaldība	NP 7,5 a/betons, c.z.Nr.206	saistīts	Turku pagasts
36	A6	169.308	L	3	76860070580		NP 4,5 a/betons, uz viensētu	saistīts	Turku pagasts
37	A6	169.519	K	4	76860070025		NP 4,5 a/betons, uz lauku	saistīts	Turku pagasts
38	A6	169.634	L	3	76860070249		NP 5,5 a/betons, uz viensētu	saistīts	Turku pagasts
39	A6	169.703	L	4	76860070034		NP 4,5 a/betons, uz lauku	saistīts	Turku pagasts
40	A6	169.735	K	4	76860070238		NP 4,5 a/betons, uz lauku	saistīts	Turku pagasts
41	A6	169.809	L	3	76860070032		NP 5,5 a/betons, uz viensētu	saistīts	Turku pagasts
42	A6	169.914	L	3	76860070024		NP 5,5 a/betons, uz viensētu	saistīts	Turku pagasts
43	A6	170.147	L	3	76860070237		NP 5,5 a/betons	saistīts	Turku pagasts
44	A6	170.248	K	3	76860070365		NP 5,5 a/betons, uz īpašumu	saistīts	Turku pagasts
45	A6	170.324	L	2	76860070010		NP 7,5 a/betons, c.z.Nr.206	saistīts	Turku pagasts
46	A6	170.492	K	3	76860070407		NP 5,5 a/betons, uz viensētu	saistīts	Turku pagasts
47	A6	170.678	K	3	76860070515		NP 4,5 a/betons, uz viensētu	saistīts	Turku pagasts
48	A6	170.678	L	2	76860070825		NP 4,5 a/betons	saistīts	Turku pagasts
49	A6	171.543	K	4	76860070518		NP 4,5 a/betons, uz lauku	saistīts	Turku pagasts
50	A6	171.730	K	1	76860070542		Ind4iduāli projektēts no DUS, c.z. Nr.206, 301	saistīts	Līvāni

Nr. p. k.	A/c indekss	Adrese (km)	Pieslēgšanās virziens	Reģistrētā kategorija	Zemes vienības vai būves kadastra apzīmējums	Pievienojamā a/c īpašnieks	Apraksts	Seguma veids	Pagasts
51	A6	171.788	K	1	76860070542		Ind4iduāli projektēts uz DUS, c.z. Nr.301	saistīts	Līvāni
52	A6	171.876	K	2	76860070695		NP 5,5 a/betons	saistīts	Līvāni
53	A6	171.905	L	3	76860070545		NP 3,5 a/betons, uz mājām	saistīts	Līvāni
54	A6	171.918	K	3	76860070565		NP 3,5 a/betons, uz mājām	saistīts	Līvāni
55	A6	171.927	L	3	76860070623		NP 3,5 a/betons, uz mājām	saistīts	Līvāni
56	A6	171.982	L	3	76860070359		NP 3,5 a/betons, uz mājām	saistīts	Līvāni
57	A6	176.254	K	3	76110030001		uz laukumu	saistīts	Jersikas pagasts
58	A6	176.294	L	3	76520020119		Uz māju	nesaistīts	Jersikas pagasts
59	A6	176.395	L	3	76520020046		Uz māju	nesaistīts	Jersikas pagasts
60	A6	176.395	L	3	76520020046		Uz māju	nesaistīts	Jersikas pagasts
61	A6	176.513	K	3	76110032402		Uz dāzkopības lauciņiem	nesaistīts	Jersikas pagasts
62	A6	176.666	L	3	76520020057		Uz viensētām	nesaistīts	Jersikas pagasts
63	A6	176.709	K	3	76520020134		Uz māju	nesaistīts	Jersikas pagasts
64	A6	176.734	K	3	76520020134		Uz viensētu	nesaistīts	Jersikas pagasts
65	A6	176.763	K	3	76520020135		Uz viensētu	nesaistīts	Jersikas pagasts
66	A6	176.832	K	3	76520020053		Uz viensētu	nesaistīts	Jersikas pagasts
67	A6	176.836	L	2	76520020350	pašvaldība	Pašvaldības ceļš, c.z. Nr.206	nesaistīts	Jersikas pagasts
68	A6	177.035	L	3	76520020125		Servitūta ceļš	nesaistīts	Jersikas pagasts
69	A6	177.041	K	3	76520020131		Uz viensētu	nesaistīts	Jersikas pagasts
70	A6	177.336	L	2	76520020130		uz mājām	nesaistīts	Jersikas pagasts
71	A6	177.338	K	2	76520020001		uz māju	nesaistīts	Jersikas pagasts
72	A6	177.501	K	3	76520020137		Uz viensētām	nesaistīts	Jersikas pagasts
73	A6	177.589	L	3	76520020141		Uz viensētu	nesaistīts	Jersikas pagasts
74	A6	177.678	K	2	76520020069		Uz viensētām	nesaistīts	Jersikas pagasts
75	A6	177.746	L	3	76520020050		Uz viensētām	nesaistīts	Jersikas pagasts
76	A6	178.048	L	3	76520020052		Uz viensētu	nesaistīts	Jersikas pagasts
77	A6	178.106	K	3	76520020147		Uz viensētu	nesaistīts	Jersikas pagasts

Nr. p. k.	A/c indekss	Adrese (km)	Pieslēgšanās virziens	Reģistrētā kategorija	Zemes vienības vai būves kadastra apzīmējums	Pievienojamā a/c īpašnieks	Apraksts	Seguma veids	Pagasts
78	A6	178.195	L	3	76520020012		Uz viensētām	nesaistīts	Jersikas pagasts
79	A6	178.277	K	3	76520020013		Uz viensētu	nesaistīts	Jersikas pagasts
80	A6	178.324	L	4	76520020021		Uz lauku	nesaistīts	Jersikas pagasts
81	A6	195.876	K	3	76520070189		Uz stāvlaukumu	saistīts	Jersikas pagasts
82	A6	178.376	K	3	76520020018		Uz viensētu	nesaistīts	Jersikas pagasts
83	A6	178.593	K	3	76520020024		Uz viensētu	nesaistīts	Jersikas pagasts
84	A6	178.605	L	2	76520020019		Uz zemes īpašumiem	nesaistīts	Jersikas pagasts
85	A6	179.097	L	2	76520030124		Uz zemes īpašumiem	nesaistīts	Jersikas pagasts
86	A6	179.274	K	4	76520030048		Uz mežu	nesaistīts	Jersikas pagasts
87	A6	179.345	L	3	76520030123		Uz viensētu	nesaistīts	Jersikas pagasts
88	A6	179.761	L	3	76520030014		Uz viensētu	nesaistīts	Jersikas pagasts
89	A6	179.794	K	3	76520030097		Uz viensētu	nesaistīts	Jersikas pagasts
90	A6	179.846	L	3	76520030331		Uz viensētu	nesaistīts	Jersikas pagasts
91	A6	180.039	K	3	76520030305		Uz zemes īpašumiem	nesaistīts	Jersikas pagasts
92	A6	180.107	L	4	76520030028		Uz lauku	nesaistīts	Jersikas pagasts
93	A6	180.210	L	2	76520030033		ceļš, 206.c.z.	nesaistīts	Jersikas pagasts
94	A6	180.428	L	4	76520030032		Uz lauku	nesaistīts	Jersikas pagasts
95	A6	180.573	K	3	76520030309		Uz viensētām	nesaistīts	Jersikas pagasts
96	A6	180.732	K	3	76520030035		Uz viensētu	nesaistīts	Jersikas pagasts
97	A6	180.752	L	4	76520030036		Uz lauku	nesaistīts	Jersikas pagasts
98	A6	180.976	K	3	76520030008		Uz viensētu	nesaistīts	Jersikas pagasts
99	A6	181.125	L	2	76520030083	pašvaldība	pašv. ceļš, c.z. Nr. 206	nesaistīts	Jersikas pagasts
100	A6	181.266	L	2	76520030086	pašvaldība	pašv. ceļš, c.z. Nr. 206	nesaistīts	Jersikas pagasts
101	A6	181.265	K	3	76520030135		Uz viensētu	nesaistīts	Jersikas pagasts
102	A6	181.292	K	3	76520030135		Uz māju	nesaistīts	Jersikas pagasts
103	A6	181.576	L	3	76520030088		Uz zemes īpašumiem	nesaistīts	Jersikas pagasts
104	A6	181.579	K	3	76520030024		Uz mežu	nesaistīts	Jersikas pagasts
105	A6	181.981	K	1	76520030339	pašvaldība	Pašvaldības ceļš, c.z. Nr.206	saistīts	Jersikas pagasts

Nr. p. k.	A/c indekss	Adrese (km)	Pieslēgšanās virziens	Reģistrētā kategorija	Zemes vienības vai būves kadastra apzīmējums	Pievienojamā a/c īpašnieks	Apraksts	Seguma veids	Pagasts
106	A6	182.000	L	3	76520030088		Uz viensētu	nesaistīts	Jersikas pagasts
107	A6	182.106	L	2	76520030340	pašvaldība	Pašvaldības ceļš, c.z. Nr.206	nesaistīts	Jersikas pagasts
108	A6	182.266	K	3	76520030145		Uz viensētu	nesaistīts	Jersikas pagasts
109	A6	182.682	K	4	76520030140		Uz lauku	nesaistīts	Jersikas pagasts
110	A6	182.794	L	3	76520030131		Uz viensētām	nesaistīts	Jersikas pagasts
111	A6	182.923	K	4	76520030022		Uz lauku	nesaistīts	Jersikas pagasts
112	A6	182.955	L	3	76520030021		Uz māju	nesaistīts	Jersikas pagasts
113	A6	183.122	L	3	76520030021		Uz mājām, c.z. Nr.206	nesaistīts	Jersikas pagasts
114	A6	183.309	K	3	76520030022		Uz lauku	nesaistīts	Jersikas pagasts
115	A6	183.595	L	3	76520030217		Uz māju	nesaistīts	Jersikas pagasts
116	A6	183.753	K	3	76520030220		Uz zemes īpašumiem	nesaistīts	Jersikas pagasts
117	A6	184.024	K	3	76520030012		Uz viensētu	nesaistīts	Jersikas pagasts
118	A6	184.351	L	3	76520050055		Uz viensētu	saistīts	Jersikas pagasts
119	A6	184.622	L	3	76520050059		Uz viensētu	nesaistīts	Jersikas pagasts
120	A6	184.680	K	3	76520050006		Uz viensētu	nesaistīts	Jersikas pagasts
121	A6	184.684	L	3	76520050060		Uz viensētām	nesaistīts	Jersikas pagasts
122	A6	184.777	L	3	76520050519		Uz māju	nesaistīts	Jersikas pagasts
123	A6	184.793	K	3	76520050063		Uz māju	nesaistīts	Jersikas pagasts
124	A6	184.823	K	2	76520050570		Uz zemes īpašumiem	nesaistīts	Jersikas pagasts
125	A6	184.850	L	3	76520050062		Uz māju	nesaistīts	Jersikas pagasts
126	A6	184.878	L	3	76520050022		Uz māju	nesaistīts	Jersikas pagasts
127	A6	184.939	L	3	76520050067		Uz māju	nesaistīts	Jersikas pagasts
128	A6	185.081	L	3	76520050069		Uz zemes īpašumiem	nesaistīts	Jersikas pagasts
129	A6	185.147	K	2	76520050091		Uz kafējnīcu	nesaistīts	Jersikas pagasts
130	A6	185.222	L	3	76520050077		Uz baznīcu	nesaistīts	Jersikas pagasts
131	A6	185.294	L	3	76520050078		Uz zemes īpašumiem	nesaistīts	Jersikas pagasts
132	A6	185.320	K	3	76520050092		Uz viensētu	nesaistīts	Jersikas pagasts
133	A6	185.648	L	2	76520050088	pašvaldība	Pašvaldībasiela, c.z. Nr.206	saistīts	Jersikas pagasts

Nr. p. k.	A/c indekss	Adrese (km)	Pieslēgšanās virziens	Reģistrētā kategorija	Zemes vienības vai būves kadastra apzīmējums	Pievienojamā a/c īpašnieks	Apraksts	Seguma veids	Pagasts
134	A6	185.695	K	2	76520050560	pašvaldība	Pašvaldības iela, c.z. Nr.206	saistīts	Jersikas pagasts
135	A6	185.748	L	2	76520050527	pašvaldība	Pašvaldībasiela, c.z. Nr.206	saistīts	Jersikas pagasts
136	A6	185.752	K	3	76520050097		Uz māju	nesaistīts	Jersikas pagasts
137	A6	185.917	L	3	76520050168		Uz viensētu	nesaistīts	Jersikas pagasts
138	A6	185.924	K	3	76520050172		Uz māju	nesaistīts	Jersikas pagasts
139	A6	185.988	L	3	76520050170		Uz māju	nesaistīts	Jersikas pagasts
140	A6	186.033	L	3	76520050171		Uz māju	nesaistīts	Jersikas pagasts
141	A6	186.028	K	4	76520050173		Uz lauku	nesaistīts	Jersikas pagasts
142	A6	186.061	L	3	76520050037		Uz viensētu	nesaistīts	Jersikas pagasts
143	A6	186.167	K	3	76520050036		Uz DUS jaunbūves drupām	nesaistīts	Jersikas pagasts
144	A6	186.249	K	3	76520050036		Uz DUS jaunbūves drupām	nesaistīts	Jersikas pagasts
145	A6	186.303	L	4	76520050035		Uz lauku	nesaistīts	Jersikas pagasts
146	A6	186.324	K	1	76520050528	pašvaldība	Pašvaldības ceļš, c.z. Nr.206	saistīts	Jersikas pagasts
147	A6	186.399	L	2	76520050175		uz īpašumiem	nesaistīts	Jersikas pagasts
148	A6	186.788	L	2	76520050568		Uz zemes īpašumiem	nesaistīts	Jersikas pagasts
149	A6	186.795	K	4	76520060006		Uz meža masīvu	nesaistīts	Jersikas pagasts
150	A6	187.148	K	4	76520060006		Uz meža masīvu	nesaistīts	Jersikas pagasts
151	A6	187.158	L	2	76520050563	pašvaldība	Uz zemes īpašumiem, c.z. Nr.206	nesaistīts	Jersikas pagasts
152	A6	187.268	K	3	76520050554		Uz kapsētu	nesaistīts	Jersikas pagasts
153	A6	187.316	K	4	76520060006		Uz meža masīvu	nesaistīts	Jersikas pagasts
154	A6	187.906	L	4	76520050526		Uz meža masīvu	nesaistīts	Jersikas pagasts
155	A6	188.020	L	3	76520050180		Uz māju	nesaistīts	Jersikas pagasts
156	A6	188.132	K	3	76520070033		Uz māju	nesaistīts	Jersikas pagasts
157	A6	188.177	K	3	76520070034		Uz māju	nesaistīts	Jersikas pagasts
158	A6	188.206	L	3	76520050181		Uz māju	nesaistīts	Jersikas pagasts
159	A6	188.308	K	4	76520070205		Uz lauku	nesaistīts	Jersikas pagasts
160	A6	188.310	L	3	76520070032		Uz māju	nesaistīts	Jersikas pagasts

Nr. p. k.	A/c indekss	Adrese (km)	Pieslēgšanās virziens	Reģistrētā kategorija	Zemes vienības vai būves kadastra apzīmējums	Pievienojamā a/c īpašnieks	Apraksts	Seguma veids	Pagasts
161	A6	188.379	L	3	76520050526		Uz mežu	nesaistīts	Jersikas pagasts
162	A6	188.566	L	2	76520050526		Uz viensētām	nesaistīts	Jersikas pagasts
163	A6	188.594	K	3	76520060006		Uz meža masīvu	nesaistīts	Jersikas pagasts
164	A6	188.706	L	3	76520070045		Uz viensētu	nesaistīts	Jersikas pagasts
165	A6	188.876	L	3	76520070048		Uz viensētu	nesaistīts	Jersikas pagasts
166	A6	188.949	K	3	76520070049		Uz viensētu	nesaistīts	Jersikas pagasts
167	A6	188.956	L	2	76520070018		Uz viensētām	nesaistīts	Jersikas pagasts
168	A6	189.056	L	3	76520070051		Uz viensētu	nesaistīts	Jersikas pagasts
169	A6	189.142	K	3	76520070050		Uz viensētu	nesaistīts	Jersikas pagasts
170	A6	189.285	L	2	76520070212	pašvaldība	Pašvaldības ceļš, c.z. Nr.206	saistīts	Jersikas pagasts
171	A6	189.446	K	3	76520070053		Uz viensētu	nesaistīts	Jersikas pagasts
172	A6	189.557	L	4	76520070013		Uz lauku	nesaistīts	Jersikas pagasts
173	A6	189.868	L	4	76520070056		Uz lauku	nesaistīts	Jersikas pagasts
174	A6	189.963	L	3	76520070011		Uz māju	nesaistīts	Jersikas pagasts
175	A6	190.075	K	3	76520070009		Uz zemes īpašumiem	nesaistīts	Jersikas pagasts
176	A6	190.122	L	3	76520070008		Uz māju	nesaistīts	Jersikas pagasts
177	A6	190.241	L	3	76520070059		Uz māju	nesaistīts	Jersikas pagasts
178	A6	190.352	L	3	76520070061		Uz d4iem zemes īpašumiem pa robežu	nesaistīts	Jersikas pagasts
179	A6	190.409	K	3	76520070079		Uz viensētu	nesaistīts	Jersikas pagasts
180	A6	190.468	L	3	76520070062		Uz māju	nesaistīts	Jersikas pagasts
181	A6	190.503	K	3	76520070080		Uz viensētu	nesaistīts	Jersikas pagasts
182	A6	190.561	L	2	76520070063		Uz baznīcu	nesaistīts	Jersikas pagasts
183	A6	190.566	K	3	76520070080		Uz māju	nesaistīts	Jersikas pagasts
184	A6	190.624	K	3	76520070082		Uz viensētu	nesaistīts	Jersikas pagasts
185	A6	190.695	L	3	76520070066		Uz māju	nesaistīts	Jersikas pagasts
186	A6	190.873	L	3	76520070067		Uz kapsētu	nesaistīts	Jersikas pagasts
187	A6	190.901	K	4	76520070083		Uz mežu	nesaistīts	Jersikas pagasts

Nr. p. k.	A/c indekss	Adrese (km)	Pieslēgšanās virziens	Reģistrētā kategorija	Zemes vienības vai būves kadastra apzīmējums	Pievienojamā a/c īpašnieks	Apraksts	Seguma veids	Pagasts
188	A6	191.023	L	3	76520070068		Uz māju	nesaistīts	Jersikas pagasts
189	A6	191.086	L	3	76520070068		Uz māju	nesaistīts	Jersikas pagasts
190	A6	191.094	K	2	76520070214	pašvaldība	Pašvaldības ceļš, c.z. Nr.206	saistīts	Jersikas pagasts
191	A6	191.193	L	3	76520070070		Uz māju	nesaistīts	Jersikas pagasts
192	A6	191.493	L	3	76520070074		Uz māju	nesaistīts	Jersikas pagasts
193	A6	191.533	K	3	76520070087		Uz māju	nesaistīts	Jersikas pagasts
194	A6	191.562	L	3	76520070074		Uz viensētām	nesaistīts	Jersikas pagasts
195	A6	191.903	L	3	150301008		Uz viensētām	nesaistīts	Jersikas pagasts
196	A6	191.986	K	3	76520070089		Uz viensētu	nesaistīts	Jersikas pagasts
197	A6	192.142	L	3	76520070077		Uz viensētu	nesaistīts	Jersikas pagasts
198	A6	192.312	L	3	76520070206		Uz viensētām	nesaistīts	Jersikas pagasts
199	A6	192.407	L	3	76520070202		Uz viensētu	nesaistīts	Jersikas pagasts
200	A6	192.405	K	3	76520070090		Uz diviem zemes īpašumiem pa robežu	nesaistīts	Jersikas pagasts
201	A6	192.985	L	3	76520070115		Uz viensētu	nesaistīts	Jersikas pagasts
202	A6	193.090	K	2	76520070219	pašvaldība	Pašvaldības ceļš, c.z. Nr.206	saistīts	Jersikas pagasts
203	A6	193.599	L	3	76520070117		Uz viensētu	nesaistīts	Jersikas pagasts
204	A6	193.650	K	3	76520070118		Uz viensētu	nesaistīts	Jersikas pagasts
205	A6	194.015	L	3	76520070012		Uz viensētu	nesaistīts	Jersikas pagasts
206	A6	194.130	L	3	76520070021		Uz viensētām	nesaistīts	Jersikas pagasts
207	A6	194.134	K	3	76520070023		Uz zemes īpašumiem	nesaistīts	Jersikas pagasts
208	A6	194.245	L	3	76520070121		Uz viensētu	nesaistīts	Jersikas pagasts
209	A6	194.483	L	3	76520070122		Uz zemes īpašumiem	nesaistīts	Jersikas pagasts
210	A6	194.795	K	3	76520070127		Uz viensētu	nesaistīts	Jersikas pagasts
211	A6	194.843	L	3	76520070123		Uz zemes īpašumiem	nesaistīts	Jersikas pagasts
212	A6	195.060	L	2	76520070126		Uz zemes īpašumiem	nesaistīts	Jersikas pagasts
213	A6	195.403	L	3	76520070186		Uz zemes īpašumiem	nesaistīts	Jersikas pagasts
214	A6	195.695	K	2	76520070218	pašvaldība	Pašvaldības ceļš, c.z. Nr.206	saistīts	Jersikas pagasts

Nr. p. k.	A/c indekss	Adrese (km)	Pieslēgšanās virziens	Reģistrētā kategorija	Zemes vienības vai būves kadastra apzīmējums	Pievienojamā a/c īpašnieks	Apraksts	Seguma veids	Pagasts
215	A6	195.706	L	3	76520070178		Uz zemes īpašumiem	nesaistīts	Jersikas pagasts
216	A6	195.849	L	3	76520070180		Uz viensētu	nesaistīts	Jersikas pagasts

Tabula 10. Ceļu pievienojumi valsts autoceļa maršrutā Nr. P62 [Krāslava–Preiļi–Madona (Madonas apvedceļš)]

Nr. p.k.	A/c indekss	Adrese (km)	Pieslēgšanās virziens	Reģistrētā kategorija	Zemes vienības kadastra apzīmējums	Pievienojamā a/c īpašnieks	Apraksts (aprikojums, paredzētā ceļa pievienojuma funkcija)
1	P62	74.270	L	III	76680090026		Uz īpašumiem
2	P62	74.568	L	IV	76680090026		Uz lauku
3	P62	74.568	K	IV	76740060135		Uz lauku
4	P62	74.698	K	III	76740060053		Uz īpašumiem
5	P62	74.853	L	III	76680090012		Uz īpašumiem
6	P62	75.142	L	III	76680090012		Uz īpašumiem
7	P62	75.466	K	IV	76740060139		Uz lauku
8	P62	75.468	L	III	76680090037		Uz viensētu
9	P62	75.570	L	IV	76680090002		Uz mežu
10	P62	75.693	K	IV	76740060140		Uz mežu
11	P62	75.870	K	IV	76740060041		Uz mežu
12	P62	76.354	K	IV	76740060007		Uz mežu
13	P62	76.362	L	II	76680090071	pašvaldība	Pašvaldības ceļš, c.z. Nr.206
14	P62	77.216	L	II	76680090007		Pašvaldības ceļš
15	P62	77.216	K	IV	76680090009		Uz lauku
16	P62	77.443	L	III	76680090007		Uz īpašumiem
17	P62	77.705	L	III	76680090058		Uz īpašumiem
18	P62	77.777	K	III	76680090057		Uz piemiņas vietu
19	P62	78.170	K	IV	76680070271		Uz lauku
20	P62	78.327	K	III	76680070270		Uz īpašumiem
21	P62	78.376	L	III	76680070107		Uz īpašumiem
22	P62	78.789	K	III	76680070270		Uz viensētu

Nr. p.k.	A/c indekss	Adrese (km)	Pieslēgšanās virziens	Reģistrētā kategorija	Zemes vienības kadastra apzīmējums	Pievienojamā a/c īpašnieks	Apraksts (aprīkojums, paredzētā ceļa pievienojuma funkcija)
23	P62	79.028	L	II	76680070368	pašvaldība	Pašvaldības ceļš, c.z. Nr.206
24	P62	79.377	K	III	76680070276		Uz īpašumiem
25	P62	79.681	K	III	76680070278		Uz viensētu
26	P62	79.800	K	II	76680070367	pašvaldība	Pašvaldības ceļš, c.z. Nr.206
27	P62	79.886	L	III	76680070062		Uz viensētu
28	P62	79.960	K	III	76680070279		Uz māju
29	P62	80.066	K	IV	76680070280		Uz lauku, likvidējams
30	P62	80.098	K	III	76680070280		Uz īpašumiem
31	P62	80.165	L	IV	76680070287		Uz lauku, likvidējams
32	P62	80.221	L	II	76680070368	pašvaldība	Pašvaldības ceļš, c.z. Nr.206
33	P62	80.265	K	IV	76680070282		Uz lauku
34	P62	80.372	K	III	76680070233		Uz īpašumu
35	P62	80.587	K	III	76680070299		Uz viensētu
36	P62	80.736	L	III	76680070045		Uz īpašumiem
37	P62	80.834	K	III	76680070102		Uz viensētu
38	P62	80.961	K	IV	76680070051		Uz lauku
39	P62	80.966	L	III	76680070070		Uz viensētu
40	P62	81.122	K	III	76680070061		Uz māju
41	P62	81.145	K	III	76680070333		Uz īpašumiem
42	P62	81.161	L	II	76680070369	pašvaldība	Pašvaldības ceļš, c.z. Nr.206
43	P62	81.177	L	III	76680070221		Uz īpašumu
44	P62	81.205	K	II	76680070333		Pašvaldības iela, c.z. Nr.206
45	P62	81.250	L		76680070221		Gājēju celiņš
46	P62	81.330	L	III	76680070284		Uz māju
47	P62	81.364	K	II	76680070372	pašvaldība	Pašvaldības iela, c.z. Nr.206
48	P62	81.395	K	II	76680070372	pašvaldība	Pašvaldības iela, c.z. Nr.206
49	P62	81.458	K	III	76680070377		Uz īpašumiem
50	P62	81.555	K	III	76680070331		Uz īpašumiem
51	P62	81.562	L	III	76680070133		Uz māju

Nr. p.k.	A/c indekss	Adrese (km)	Pieslēgšanās virziens	Reģistrētā kategorija	Zemes vienības kadastra apzīmējums	Pievienojamā a/c īpašnieks	Apraksts (aprīkojums, paredzētā ceļa pievienojuma funkcija)
52	P62	81.602	K	III	76680070362		Uz īpašumiem
53	P62	81.780	K	III	76680070050		Uz māju
54	P62	81.790	K	II	76680070414	pašvaldība	Pašvaldības iela, c.z. Nr.206
55	P62	81.790	L	II	76680070427	pašvaldība	Pašvaldības iela, c.z. Nr.206
56	P62	81.836	K	III	76680070320		Uz medpunktu
57	P62	81.884	L		76680070360		Uz veikalu
58	P62	81.895	K	III	76680070320		Uz īpašumiem
59	P62	81.905	L	III	76680070360		Uz īpašumiem
60	P62	81.947	L	III	76680070121		Uz māju
61	P62	81.970	L	II	76680070415	pašvaldība	Pašvaldības iela, c.z. Nr.206
62	P62	82.017	L	II	76680070178	pašvaldība	Uz pagasta pārvaldi
63	P62	82.062	K	II	76680070329		Uz veikalu
64	P62	82.110	L	III	76680070179		Uz īpašumu
65	P62	82.147	K	II	76680070413	pašvaldība	Pašvaldības iela, c.z. Nr.206
66	P62	82.160	K	III	76680070429		Uz mājām, likvidējams
67	P62	82.185	K	III	76680070429		Uz mājām
68	P62	82.186	L	IV	76680070179		Uz lauku, likvidējams
69	P62	82.275	L	II	76680070177		Uz kapsētu
70	P62	82.284	K	IV	76680070180		Uz Elektrības sadales punktu
71	P62	82.375	K	IV	76680070180		Uz lauku
72	P62	82.470	L	IV	76680070177		Uz lauku
73	P62	82.622	K	III	76680070067		Uz īpašumiem
74	P62	82.764	L	III	76680070337		Uz viensētu
75	P62	83.074	K	III	76680070067		Uz viensētu
76	P62	83.084	L	IV	76680070337		Uz lauku
77	P62	83.265	K	IV	76680070067		Uz lauku
78	P62	83.265	L	IV	76680070169		Uz lauku
79	P62	83.410	L	III	76680070167		Uz viensētu
80	P62	83.568	K	III	76680070111		Uz viensētu

Nr. p.k.	A/c indekss	Adrese (km)	Pieslēgšanās virziens	Reģistrētā kategorija	Zemes vienības kadastra apzīmējums	Pievienojamā a/c īpašnieks	Apraksts (aprīkojums, paredzētā ceļa pievienojuma funkcija)
81	P62	83.678	L	III	76680040118		Uz īpašumiem
82	P62	83.772	L	III	76680040118		Uz viensētu
83	P62	83.992	K	III	76680040067		Uz īpašumiem
84	P62	84.025	L	III	76680040117		Uz īpašumiem
85	P62	84.549	K	III	76680040067		Uz viensētu
86	P62	84.557	L	III	76680040014		Uz viensētu
87	P62	84.727	L	II	76680040137	pašvaldība	Pašvaldības ceļš, c.z. Nr.206
88	P62	84.915	K	III	76680040067		Uz īpašumiem
89	P62	84.975	K	IV	76680040050		Uz lauku
90	P62	84.975	L	IV	76680040129		Uz lauku
91	P62	85.267	L	IV	76680040045		Uz lauku
92	P62	85.505	K	III	76680040065		Uz māju
93	P62	85.535	L	III	76680040019		Uz īpašumu
94	P62	85.561	L	III	76680040019		Uz māju
95	P62	85.600	L	II	76680040136	pašvaldība	Pašvaldības ceļš, c.z. Nr.206
96	P62	85.704	L	III	76680040068		Uz viensētu
97	P62	85.761	L	III	76680040130		Uz īpašumu
98	P62	86.179	K	IV	76680040059		Uz lauku
99	P62	86.655	K	III	76680060043		Uz viensētu
100	P62	86.930	K	III	76680030087		Uz īpašumu
101	P62	86.933	L	II	76680030116	pašvaldība	Pašvaldības ceļš, c.z. Nr.206
102	P62	87.118	L	III	76680030060		Uz viensētu
103	P62	87.466	K	III	76680030028		Uz viensētu
104	P62	87.614	L	IV	76680030076		Uz lauku
105	P62	87.699	L	II	76680030073		Uz kalti
106	P62	87.727	K	III	76680030077		Uz īpašumiem
107	P62	87.752	L	III	76680030074		Uz īpašumu
108	P62	87.854	K	III	76680030075		Uz viensētu
109	P62	87.884	L	III	76680030074		Uz īpašumu

Nr. p.k.	A/c indekss	Adrese (km)	Pieslēgšanās virziens	Reģistrētā kategorija	Zemes vienības kadastra apzīmējums	Pievienojamā a/c īpašnieks	Apraksts (aprīkojums, paredzētā ceļa pievienojuma funkcija)
110	P62	87.924	L		76680030074		Gājēju celiņš
111	P62	87.998	K	III	76680030007		uz mājām
112	P62	88.015	L	III	76680030074		uz mājām
113	P62	88.084	L	III	76680030008		uz fermu
114	P62	88.220	L	IV	76680030004		uz lauku
115	P62	88.342	K	III	76680030069		uz mājām
116	P62	88.472	L	IV	76680030072		uz lauku
117	P62	88.495	L	III	76680030103		uz kapiem, gājēju piekļuve
118	P62	88.544	L	III	76680030066		uz mājām
119	P62	88.544	K	IV	76680030067		uz mežu

Tabula 11. Ceļu pievienojumi valsts autoceļa maršrutā Nr. P63 [Līvāni–Preiļi]

Nr. p.k.	A/c indekss	Adrese (km)	Pieslēgšanās virziens	Reģistrētā kategorija	Zemes vienības kadastra apzīmējums	Pievienojamā a/c īpašnieks	Apraksts (aprīkojums, paredzētā ceļa pievienojuma funkcija)
1	P63	0.941	L	II	76520010098		Uz īpašumiem
2	P63	1.035	L	III	76520010120		Uz īpašumiem
3	P63	1.109	L	III	76520010063		Uz māju, likvidējama
4	P63	1.222	K	II	76520010088	pašvaldība	Pašvaldības iela, c.z. Nr.206
5	P63	1.550	L	IV	76520010063		Uz lauku
6	P63	1.750	L	III	76660080094		Uz īpašumiem
7	P63	1.786	K	II	76660080275	pašvaldība	Pašvaldības iela, c.z. Nr.206
8	P63	1.850	L	IV	76660080044		Uz mežu
9	P63	1.957	L	III	76660080251		Uz īpašumiem
10	P63	2.131	K	III	76660080023		Uz viensētu
11	P63	2.135	L	IV	76660080024		Uz mežu
12	P63	2.275	K	III	76660080049		Uz viensētu
13	P63	2.410	L	IV	76660080081		Uz mežu
14	P63	2.464	K	III	76660080009		Uz viensētu

Nr. p.k.	A/c indekss	Adrese (km)	Pieslēgšanās virziens	Reģistrētā kategorija	Zemes vienības kadastra apzīmējums	Pievienojamā a/c īpašnieks	Apraksts (aprīkojums, paredzētā ceļa pievienojuma funkcija)
15	P63	2.466	L	III	76660080081		Uz īpašumiem
16	P63	2.555	K	IV	76660080054		Uz lauku
17	P63	2.680	L	III	76660080022		Uz viensētu
18	P63	2.752	K	III	76660080065		Uz viensētu
19	P63	2.765	L	IV	76660080064		Uz lauku
20	P63	2.855	K	II	76660080057		Pašvaldības ceļš, c.z. Nr.206
21	P63	2.855	L	IV	76660080058		Uz lauku
22	P63	3.135	L	II	76660080278	pašvaldība	Pašvaldības ceļš, c.z. Nr.206
23	P63	3.260	K	IV	76660080014		Uz lauku
24	P63	3.295	L	IV	76660080218		Uz lauku
25	P63	3.420	K	II	76660080244	pašvaldība	Pašvaldības ceļš, c.z. Nr.206
26	P63	3.493	K	III	76660080164		Uz viensētu
27	P63	3.504	L	III	76660080217		Uz viensētu
28	P63	4.040	L	II	76660080248	pašvaldība	Pašvaldības ceļš, c.z. Nr.206
29	P63	4.072	K	II	76660080243	pašvaldība	Pašvaldības ceļš, c.z. Nr.206
30	P63	4.306	K	III	76660080162		Uz īpašumiem
31	P63	4.306	L	II	76660080277	pašvaldība	Pašvaldības ceļš, c.z. Nr.206
32	P63	4.372	L	IV	76660080106		Uz lauku
33	P63	4.695	L	IV	76660080107		Uz lauku
34	P63	4.710	K	IV	76660080110		Uz lauku
35	P63	4.967	K	III	76660080158		Uz mājām
36	P63	5.000	K	III	76660080028		Uz īpašumiem
37	P63	5.033	L	II	76660080242	pašvaldība	Pašvaldības ceļš, c.z. Nr.206
38	P63	5.217	K	IV	76660080028		Uz lauku
39	P63	5.430	K	III	76660080151		Uz īpašumiem
40	P63	5.430	L	III	76660080115		Uz īpašumiem
41	P63	5.610	L	III	76660080027		Uz īpašumiem
42	P63	5.822	K	III	76660080149		Uz viensētu
43	P63	6.020	L	III	76660080027		Uz īpašumiem

Nr. p.k.	A/c indekss	Adrese (km)	Pieslēgšanās virziens	Reģistrētā kategorija	Zemes vienības kadastra apzīmējums	Pievienojamā a/c īpašnieks	Apraksts (aprīkojums, paredzētā ceļa pievienojuma funkcija)
44	P63	6.080	K	IV	76660080149		Uz lauku
45	P63	6.080	L	II	76660080241	pašvaldība	Pašvaldības ceļš, c.z. Nr.206
46	P63	6.268	L	III	76660080138		Uz viensētu
47	P63	6.430	K	III	76660080143		Uz īpašumiem
48	P63	6.443	L	III	76660080140		Uz īpašumiem
49	P63	6.487	K	III	76660080256		Uz īpašumiem
50	P63	6.658	K	II	76660080249	pašvaldība	Pašvaldības ceļš, c.z. Nr.206
51	P63	6.763	K	IV	76660090098		Uz lauku
52	P63	6.913	K	III	76660090259		Uz īpašumiem
53	P63	7.185	L	III	76660090295		Uz īpašumiem
54	P63	7.190	K	III	76660090255		Uz īpašumiem
55	P63	7.360	L	III	76660090297		Uz viensētu
56	P63	7.484	K	III	76660090060		Uz viensētu
57	P63	7.670	K	III	76660090029		Uz īpašumiem
58	P63	7.680	L	II	76660090158	pašvaldība	Pašvaldības ceļš, c.z. Nr.206
59	P63	7.847	K	III	76660090091		Uz viensētu
60	P63	7.875	L	II	76660090451	pašvaldība	Pašvaldības ceļš, c.z. Nr.206
61	P63	7.998	K	III	76660090260		Uz viensētu
62	P63	8.067	K	II	76660090188		Uz veikalu
63	P63	8.117	L	III	76660090265		Uz māju
64	P63	8.118	K	III	76660090262		Uz māju
65	P63	8.146	L	III	76660090265		Uz īpašumiem
66	P63	8.162	K	III	76660090085		Uz māju
67	P63	8.185	K	III	76660090266		Uz māju
68	P63	8.246	K	III	76660090267		Uz īpašumiem
69	P63	8.260	K	III	76660090267		Uz māju
70	P63	8.278	L	III	76660090270		Uz māju
71	P63	8.280	K	III	76660090269		Uz īpašumiem
72	P63	8.295	K	III	76660090269		Uz māju

Nr. p.k.	A/c indekss	Adrese (km)	Pieslēgšanās virziens	Reģistrētā kategorija	Zemes vienības kadastra apzīmējums	Pievienojamā a/c īpašnieks	Apraksts (aprīkojums, paredzētā ceļa pievienojuma funkcija)
73	P63	8.349	K	IV	76660090269		Uz lauku
74	P63	8.350	L	IV	76660090268		Uz lauku
75	P63	8.442	L	III	76660090074		Uz viensētu
76	P63	8.503	K	IV	76660090075		Uz lauku
77	P63	8.503	L	III	76660090271		Uz viensētu
78	P63	8.684	K	III	76660090272		Uz viensētu
79	P63	8.686	L	III	76660090273		Uz īpašumiem
80	P63	8.780	K	IV	76660090274		Uz viensētu
81	P63	8.832	L	II	76660090455	pašvaldība	Pašvaldības ceļš, c.z. Nr.206
82	P63	8.846	K	IV	76660090276		Uz lauku
83	P63	8.955	K	IV	76660090278		Uz lauku
84	P63	9.003	L	III	76660090125		Uz īpašumiem
85	P63	9.060	K	III	76660090279		Uz īpašumiem
86	P63	9.120	L	III	76660090279		Uz viensētu
87	P63	9.211	L	III	76660090279		Uz īpašumiem
88	P63	9.323	K	IV	76660090055		Uz lauku
89	P63	9.500	K	III	76660090282		Uz īpašumiem
90	P63	9.754	K	III	76660090016		Uz viensētu
91	P63	9.976	L	II	76660090456	pašvaldība	Pašvaldības ceļš, c.z. Nr.206
92	P63	9.978	K	III	76660090120		Uz viensētu
93	P63	10.055	L	III	76660090122		Uz viensētu
94	P63	10.223	K	III	76660090049		Uz māju
95	P63	10.223	L	IV	76660090019		Uz lauku
96	P63	10.288	K	III	76660090020		Uz māju
97	P63	10.326	L	III	76660090247		Uz īpašumiem, c.z. Nr. 206
98	P63	10.344	K	III	76660090020		Uz īpašumu
99	P63	10.454	K	III	76660090246		Uz māju
100	P63	10.491	K	III	76660090078		Uz māju
101	P63	10.520	L	IV	76660090079		Uz lauku

Nr. p.k.	A/c indekss	Adrese (km)	Pieslēgšanās virziens	Reģistrētā kategorija	Zemes vienības kadastra apzīmējums	Pievienojamā a/c īpašnieks	Apraksts (aprīkojums, paredzētā ceļa pievienojuma funkcija)
102	P63	10.536	K	III	76660090245		Uz māju
103	P63	10.558	L	IV	76660090244		Uz lauku
104	P63	10.564	K	III	76660090245		Uz īpašumu
105	P63	10.587	K	III	76660090580		Uz māju
106	P63	10.640	L	IV	76660090129		Uz lauku
107	P63	10.650	K	III	76660090128		Uz māju
108	P63	10.682	L	IV	76660090054		Uz lauku
109	P63	10.704	K	III	76660090053		Uz māju
110	P63	10.736	L	IV	76660090013		Uz lauku
111	P63	10.747	K	III	76660090012		Uz māju
112	P63	10.805	K	III	76660090017		Uz īpašumu
113	P63	10.816	L	II	76660090447	pašvaldība	Pašvaldības ceļš, c.z. Nr.206
114	P63	10.822	K	III	76660090017		Uz māju
115	P63	10.880	K	II	76660090461	pašvaldība	Pašvaldības ceļš, c.z. Nr.206
116	P63	10.917	K	III	76660090084		Uz īpašumiem
117	P63	10.930	L	III	76660090021		Uz māju
118	P63	10.957	K	III	76660090052		Uz māju
119	P63	11.148	K	IV	76660090248		Uz lauku
120	P63	11.328	K	IV	76660090127		Uz lauku
121	P63	11.330	L	III	76660100121		Uz māju
122	P63	11.406	L	IV	76660100121		Uz lauku
123	P63	11.425	K	IV	76660100127		Uz mežu
124	P63	11.692	L	II	76660100572	pašvaldība	Pašvaldības ceļš, c.z. Nr.206
125	P63	11.732	K	II	76660100049		Uz īpašumu, uz Dubnas Hidronovērošanas staciju
126	P63	12.133	L	IV	76660100087		Uz lauku
127	P63	12.277	K	II	76660100506	pašvaldība	Pašvaldības ceļš, c.z. Nr.206
128	P63	12.363	L	III	76660100087		Uz īpašumiem
129	P63	12.528	K	II	76660100025		Uz veikalu

Nr. p.k.	A/c indekss	Adrese (km)	Pieslēgšanās virziens	Reģistrētā kategorija	Zemes vienības kadastra apzīmējums	Pievienojamā a/c īpašnieks	Apraksts (aprīkojums, paredzētā ceļa pievienojuma funkcija)
130	P63	12.575	K	II	76660100196		Uz veikalu
131	P63	12.630	L	III	76660100601		Uz īpašumiem
132	P63	12.730	L	III	76660100602		Uz īpašumiem
133	P63	13.064	K	III	76660100101		Uz īpašumiem
134	P63	13.088	L	III	76660100102		Uz viensētu
135	P63	13.210	K	III	76660100194		Uz īpašumiem
136	P63	13.622	L	III	76660100257		Uz viensētu
137	P63	13.845	K	IV	76660100258		Uz lauku
138	P63	13.908	L	III	76660100257		Uz īpašumiem
139	P63	13.930	K	III	76660100421		Uz īpašumiem
140	P63	14.618	L	IV	76660100263		Uz lauku
141	P63	14.626	K	III	76660100063		Uz īpašumiem
142	P63	14.975	K	II	76660100503	pašvaldība	Pašvaldības ceļš, c.z. Nr.206
143	P63	15.217	K	III	76660100028		Uz viensētu
144	P63	15.565	L	IV	76660100210		Uz lauku
145	P63	15.570	K	III	76660100212		Uz īpašumiem
146	P63	15.804	L	III	76660100014		Uz viensētu
147	P63	15.904	K	IV	76660100074		Uz lauku
148	P63	16.785	L	III	76820030140		Uz īpašumiem
149	P63	16.865	K	III	76820010024		Uz īpašumiem
150	P63	16.925	L	III	76820030143		Uz īpašumiem
151	P63	17.112	K	III	76820010041		Uz īpašumiem
152	P63	17.115	L	III	76820030143		Uz īpašumiem
153	P63	17.658	K	III	76820010001		Uz īpašumiem
154	P63	17.927	L	III	76820010019		Uz īpašumiem
155	P63	18.400	K	III	76820010035		Uz īpašumiem
156	P63	18.463	L	III	76820010096		Uz īpašumiem
157	P63	19.080	K	III	76820010072		Uz īpašumiem
158	P63	19.080	L	II	76820010119	pašvaldība	Pašvaldības ceļš, c.z. Nr.206

Nr. p.k.	A/c indekss	Adrese (km)	Pieslēgšanās virziens	Reģistrētā kategorija	Zemes vienības kadastra apzīmējums	Pievienojamā a/c īpašnieks	Apraksts (aprīkojums, paredzētā ceļa pievienojuma funkcija)
159	P63	19.430	K	III	76820010010		Uz īpašumiem
160	P63	19.432	L	III	76820010023		Uz īpašumiem
161	P63	19.780	L	III	76820010110		Uz īpašumiem
162	P63	20.118	L	III	76820010022		Uz īpašumiem
163	P63	20.200	L	III	76820010032		Uz īpašumiem
164	P63	20.271	K	III	76820010095		Uz īpašumiem
165	P63	20.560	K	II	76820020340	pašvaldība	Pašvaldības ceļš, c.z. Nr.206
166	P63	20.840	L	III	76820010111		Uz īpašumiem
167	P63	21.010	K	IV	76820020162		Uz lauku
168	P63	21.370	L	III	76820010111		Uz īpašumiem
169	P63	21.838	K	III	76820020023		Uz īpašumiem
170	P63	21.860	L	II	76820020429	pašvaldība	Pašvaldības ceļš, c.z. Nr.206
171	P63	22.322	K	III	76820020013		Uz īpašumiem
172	P63	22.325	L	III	76820020191		Uz īpašumiem
173	P63	22.891	K	III	76820020440		Uz īpašumiem
174	P63	22.911	L	II	76820020421	pašvaldība	Pašvaldības ceļš, c.z. Nr.206
175	P63	23.282	K	III	76820020009		Uz viensētu
176	P63	23.350	K	III	76820020037		Uz īpašumu
177	P63	23.470	L	III	76820020147		Uz viensētu
178	P63	23.475	K	III	76820020041		Uz viensētu
179	P63	23.712	L	II	76820020420	pašvaldība	Pašvaldības ceļš, c.z. Nr.206
180	P63	23.960	K	II	76820020431	pašvaldība	Pašvaldības ceļš, c.z. Nr.206
181	P63	23.980	L	II	76820020487	pašvaldība	Pašvaldības ceļš, c.z. Nr.206
182	P63	24.013	K	III	76820020068		Uz māju
183	P63	24.091	K	III	76820020006		Uz māju
184	P63	24.106	L	III	76820020007		Uz īpašumiem
185	P63	24.205	K	II	76820020432	pašvaldība	Pašvaldības ceļš, c.z. Nr.206
186	P63	24.210	L	III	76820020033		Uz māju
187	P63	24.305	L	III	76820020135		Uz īpašumiem

Nr. p.k.	A/c indekss	Adrese (km)	Pieslēgšanās virziens	Reģistrētā kategorija	Zemes vienības kadastra apzīmējums	Pievienojamā a/c īpašnieks	Apraksts (aprīkojums, paredzētā ceļa pievienojuma funkcija)
188	P63	24.345	L	III	76820020433		Uz īpašumiem
189	P63	24.422	L	II	76820020086		Gājēju celiņš
190	P63	24.460	L	II	76820020086		Uz skolu
191	P63	24.510	K	III	76820020035		Uz īpašumiem
192	P63	24.660	L	III	76820020001		Uz īpašumiem
193	P63	24.670	K	III	76820020290		Uz īpašumiem
194	P63	24.752	K	IV	76820020292		Uz lauku
195	P63	24.756	L	III	76820020313		Uz īpašumiem
196	P63	25.173	K	IV	76820020027		Uz lauku
197	P63	25.193	L	III	76820020028		Uz viensētu
198	P63	25.360	K	III	76820020298		Uz īpašumiem
199	P63	25.625	L	III	76820020304		Uz īpašumiem
200	P63	25.641	K	III	76820020303		Uz īpašumiem
201	P63	25.890	K	III	76820020303		Uz viensētu
202	P63	25.910	L	III	76820020305		Uz īpašumiem
203	P63	26.042	K	II	76820020424	pašvaldība	Pašvaldības ceļš, c.z. Nr.206
204	P63	26.603	K	IV	76820050097		Uz lauku
205	P63	26.652	L	II	76820050190	pašvaldība	Pašvaldības ceļš, c.z. Nr.206
206	P63	26.810	K	III	76820050097		Uz īpašumiem
207	P63	26.828	L	III	76820050092		Uz īpašumiem
208	P63	27.120	K	IV	76820050291		Uz lauku
209	P63	27.496	K	IV	76820050041		Uz lauku
210	P63	27.500	L	III	76820050042		Uz viensētu
211	P63	27.683	K	III	76820050007		Uz viensētu